

Sistemi di comunicazione Ascotel® IntelliGate®

**A150
A300
2025
2045
2065**

Aastra 5380 / Aastra 5380ip
Istruzioni per l'uso



AASTRA

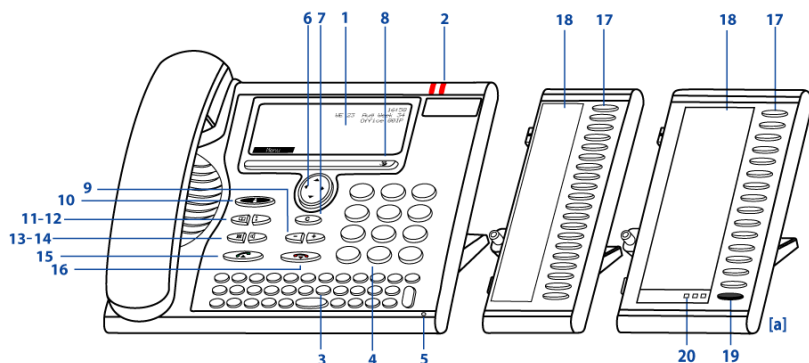

■ Elementi di comando

1 Display

- Nella parte superiore: display di stato con simboli.
- Nella parte centrale: display attuali relativi al traffico telefonico.
- Nella parte inferiore: display delle funzioni disponibili tramite i tasti Fox.

2 LED di Attenzione

- Il LED sinistro lampeggia: Chiamata.
- Il LED destro lampeggia: Voice Mail, Messaggio o Prenotazione automatica.



3 Tastiera alfanumerica

Inserire caratteri.



4 Tasti numerici

Inserimento numeri.



5 Microfono Viva-voce

6 Tasto di spostamento











- Verso l'alto: Aprire le *funzioni attive*
- Verso destra: Aprire il *menu*.
- Verso il basso: Aprire gli *impostazioni*.
- Generale: Tornare indietro o avanzare nel menu, spostarsi negli elenchi.



7 Tasto di correzione

Cancellare l'ultimo carattere o tornare indietro nel menu.



- | | | |
|-----------|---|---|
| 8 | <p>Tasto Fox
Eseguire tramite il tasto la funzione visualizzata. I tasti Fox possono essere configurati liberamente.</p> |  |
| 9 | <p>Tasti Regolazione
Regolazione del volume.</p> |  |
| 10 | <p>Tasto Assenza con LED
Preconfigurata come deviazione di chiamata. Può essere configurato anche come Tasto Funzione o come Tasto Numero.</p> |  |
| 11 | <p>Tasto Agenda
Aprire la rubrica.</p> |  |
| 12 | <p>Tasto Rilezione
Selezione degli ultimi numeri chiamati.</p> |  |
| 13 | <p>Tasto Microfono
Microfono di Viva-voce o microtelefono on/off.</p> |  |
| 14 | <p>Tasto Altoparlante
Viva-voce on/off.</p> |  |
| 15 | <p>Tasto Conversazione
Eseguire/rispondere alla chiamata.</p> |  |
| 16 | <p>Tasto Fine</p> <ul style="list-style-type: none"> • Concludere la chiamata. • Terminare l'inserimento senza memorizzare oppure tornare in stato di riposo. |  |
| 17 | <p>Tasti configurabili/Tasti di Linea con LED sul modulo di tastiera di estensione Aastra M530 (opzione)
Liberamente configurabile come Tasto Numero, Tasto Funzione o Tasto Team:</p> <ul style="list-style-type: none"> • Tasto numero: 1. Numero di chiamata - premere una volta, 2. Numero di chiamata - premere due volte (soltanto Aastra M530). • Tasto funzione: Funzione on/off • Tasto Team: chiamata o risposta ad una chiamata. Annuncio ad un collega del team (premere due volte). <p>Se configurato come tasto di linea: Eseguire o ricevere una chiamata tramite la linea.
Configurazione tasti: Premere a lungo.</p> |  |
| 18 | <p>Cartellini sul modulo di tastiera di estensione Aastra M530 (opzionale)
Sul sito www.aastra.com/docfinder sono disponibili i cartellini per tasti configurabili in formato elettronico. In essi è possibile compilare i campi direttamente sul PC e stamparli successivamente.</p> | |

19 **Tasto di commutazione modulo di tastiera di estensione Aastra M535^[a]**

Consente di passare alternativamente fra 3 visualizzazioni. Premere una volta brevemente per visualizzare il livello successivo.



20 **LED di segnalazione modulo di tastiera di estensione Aastra M535^[a]**

Indica quale dei 3 livelli è attivato.



■ Simboli del Display



Informazioni dettagliate disponibili



Ulteriori tasti Fox disponibili (tasto Fox)



Modo Ricerca



Funzione attivata



Voci presenti nella Lista chiamate



Nuovi messaggi testuali



Deviazione attivata



Deviazione condizionata di chiamata attivata



Nuovo sistema Voice Mail



Voice Mail ascoltata



Chiamata in parcheggio



Ripristino chiamata in parcheggio (tasto Fox)



Chiamata discreta attivata



Telefono bloccato



Microfono disattivo



Viva-voce attivo



Modo cuffia attivo



Bluetooth® attivato (solo Aastra 5380)^[c]



Dispositivo Bluetooth® collegato (solo Aastra 5380)^[c]

■ Simboli del Display Aastra M535



Numero ufficio



Numero abitazione



Numero cellulare



Tasto Team



Tasto di linea

■ Norme di sicurezza

La mancata osservanza di queste norme può causare pericoli e costituire una trasgressione delle leggi vigenti.



Collegamenti

Inserire i connettori del cavo telefonico soltanto nelle apposite prese. Non eseguire nessuna modifica sui connettori.



Collegamento alla rete

Utilizzare esclusivamente l'alimentatore originale. Collegare l'alimentatore esclusivamente a fonti di corrente elettrica che siano conformi a le specifiche dell'apparecchio.



Manutenzione

L'installazione e le riparazioni devono essere sempre eseguite da un tecnico qualificato. Pulire l'apparecchio con un panno morbido, leggermente umido o antistatico. Non utilizzare detersivi o altre sostanze chimiche.



Controllo dei costi

Per evitare che qualcuno effettui delle chiamate a proprie spese, proteggere il telefono con un PIN. In tal modo si proteggono anche le impostazioni effettuate.



Condizioni ambientali

Utilizzare l'apparecchio solo in ambienti con una temperatura compresa fra +5 °C e +40 °C. ca. Evitare i raggi diretti del sole e altre fonti di calore.

Proteggere l'apparecchio dall'umidità, dalla polvere, dai vapori e dai liquidi corrosivi. Non esporre l'apparecchio a forti campi elettromagnetici (motori elettrici, elettrodomestici). La qualità della voce potrebbe esserne degradata. Evitare di posizionare il telefono nelle immediate vicinanze di computer, apparecchi radio, TV, video e altri apparecchi telefonici al fine di evitare disturbi.



Smaltimento

Smaltire l'apparecchio e l'imballaggio nel rispetto delle norme di tutela dell'ambiente oppure rispedito al proprio fornitore o al centro di assistenza.



Accessori

Utilizzare esclusivamente accessori originali o specialmente indicati dal costruttore. L'utilizzo di altri accessori può compromettere le prestazioni del sistema e la sicurezza di funzionamento, nonché la sua salute e sicurezza.

■ Informazioni per l'utente

Il vostro apparecchio viene fornito con una guida rapida, con norme di sicurezza e a seconda dei casi, con ulteriori informazioni specifiche dell'apparecchio. Questo e altri documenti relativi all'apparecchio sono disponibili all'indirizzo

<http://www.aastra.com/docfinder>.

Ulteriori informazioni relative all'apparecchio sono contenute nella documentazione o sulla pagina home del rivenditore. Spetta a voi informarvi sull'ambito di funzionamento, sull'utilizzo e l'impiego adeguato.

- Verificare di avere a disposizione tutte le informazioni esistenti relative all'apparecchio, se corrispondono alla versione dell'apparecchio e se sono aggiornate.
- Leggere attentamente le informazioni per l'utente prima di mettere in funzione l'apparecchio.
- Conservare le informazioni per l'utente in un luogo facilmente accessibile e utilizzarle in caso di dubbi durante l'uso dell'apparecchio.
-
- Le relative informazioni per l'utente dovranno inoltre accompagnare l'apparecchio anche nel caso venisse ceduto a terzi.

■ Novità^[c]

- Modifica del nome: Tenere presente che dopo l'adozione della versione 17.7, Office 80 / Office 80IP si chiama Aastra 5380 / Aastra 5380ip.
- Modifica del nome: Tenere presente che dopo l'adozione della versione 17.7 Office KBM e Office DKBM si chiamano Aastra M530 Aastra M535.
- Il gestore di sistema può configurare più terminali aventi tutti lo stesso numero. Se l'utente è impegnato su uno di questi terminali, è impegnato anche per tutte le altre chiamate in arrivo. Tuttavia, dagli altri terminali è possibile effettuare ulteriori chiamate in uscita.

■ Destinazione d'uso

Questo telefono è un terminale proprietario del sistema di comunicazione Ascotel® IntelliGate® ed è previsto per il funzionamento con questo sistema.

Ascotel® IntelliGate® è un sistema di comunicazione aperto, modulare e completo che comprende l'IP-PBX (indicato come sistema nelle informazioni per l'utente finale), svariate schede di espansione e moduli nonché una serie completa di terminali di sistema incluso terminali di sistema IP. Il sistema con tutte le sue parti è stato progettato per soddisfare completamente tutte le esigenze di telecomunicazione di aziende ed organizzazioni con una pratica soluzione. Le singole parti dell'intero sistema si adattano l'un l'altra e non devono essere utilizzate per altri scopi, né sostituite da parti di terzi (eccetto che si tratti del collegamento di altre reti autorizzate, applicazioni e unità terminali nelle interfacce previste per tale scopo).

■ Dipendenze dal sistema e dal software

Alcune funzioni non sono supportate da tutti i sistemi o da tutte le versioni software. I relativi paragrafi di testo sono identificati con una lettera fra parentesi quadre. Nel capitolo "Dipendenze dal sistema e dal software", pagina 102 sono chiaramente indicate le versioni del sistema che supportano le funzioni in questione.

■ Esonero da responsabilità

Questo prodotto è stato predisposto applicando le norme di qualità ISO 9001.

Il prodotto e la corrispondente documentazione sono stati realizzati con la massima cura. Le funzioni del prodotto sono state verificate e autorizzate mediante numerosi test di conformità. Non è tuttavia possibile escludere completamente ogni tipo di guasto. La garanzia si limita alla sostituzione della parte difettosa.

Il costruttore non risponde di eventuali danni diretti o indiretti dovuti ad un errato utilizzo, ad un uso non regolamentare o a qualsiasi altro comportamento errato. I possibili pericoli sono riferiti nella sezione corrispondente nelle informazioni per l'utente. Si esclude in ogni caso la responsabilità per mancato guadagno.

■ Informazioni sul documento

- Numero di documento: eud-0852
- Numero di versione: 2.1
- Valido da: 17.7
- © 10.2008

Selezione ed esecuzione delle chiamate	10
Rispondere alle chiamate	11
Attivare le conversazioni	12
Guida utente	16
Display	17
Tasti	18
Inserimenti	19
Guida menu	22
Segnali	23
Funzioni comfort per telefonare in modo efficiente	24
Attivazione di conversazioni e risposta alle chiamate	25
Utilizzo di funzioni durante la conversazione	36
Gestione delle assenze sulla postazione operativa	40
Funzioni per situazioni speciali	47
Impostazione delle funzioni tramite comando a distanza	57
Gestione all'interno del team	58
Tasti Linea	60
Impostazioni personalizzate del telefono	63
Display	64
Impostazione delle caratteristiche di chiamata (Audio)	66
Impostazioni viva voce e cuffia	68
Impostazioni generali	72
Protezione	76
Gestione Agenda	77
Configurare il sistema Voice Mail	79
Configurazione dei tasti	80
Configurazione dei tasti di linea	85
Formulazione di funzioni	87
Posto operatore	88
Informazioni relative al posto operatore	89
Impostazione posto operatore	92
Telefonare con il posto operatore	94
Ulteriori informazioni	100
Guasto	101
Dichiarazione Software Open-SourceAastra 5380ip	102
Dipendenze dal sistema e dal software	102
Installazione e messa in funzione	103
Contenuto della fornitura	104
Opzioni	104
Posizionamento e montaggio del telefono	106
Collegamento di Aastra 5380	108
Collegamento di Aastra 5380ip	108
Modulo di tastiera di estensione Aastra M530/M535 (opzionale)	110
Inserire i cartellini nel modulo di tastiera di estensione Aastra M530	112

Selezione ed esecuzione delle chiamate

Nei seguenti capitoli è descritto come è possibile telefonare in modo semplice, con le funzioni offerte dal vostro telefono durante la ricezione di una chiamata.

<i>Rispondere alle chiamate</i>	11
<i>Attivare le conversazioni</i>	12

Rispondere alle chiamate

In questo capitolo illustreremo come rispondere ad una chiamata.

■ Per rispondere alla chiamata

Il telefono squilla e il LED di Attenzione lampeggia. Si desidera rispondere alla chiamata.



Sganciare il microtelefono.

Nota:

Se il numero del chiamante viene ricevuto, compare sul Display. Se il numero è memorizzato nel elenco privato o nel sistema, sul Display compare anche il nome corrispondente.



Viva-voce:

Premere il tasto Gancio o Altoparlante.

Note:

- Il capitolo "[Telefonate con la cuffia](#)", pagina 15 spiega come telefonare con la cuffia.
- Il capitolo "[Telefonate con il Viva-voce](#)", pagina 14 o il capitolo "[Viva voce automatico](#)", pagina 68 descrivono come telefonare con il Viva voce o impostare il Viva voce automatico.

■ Si conclude la conversazione

Si desidera concludere la conversazione.

Al termine della conversazione viene visualizzata la durata della conversazione. Dopo una conversazione esterna da voi effettuata vengono visualizzati anche i costi di chiamata, a condizione che il gestore della rete supporti tale funzione.



Riagganciare il microtelefono.



Per uscire dal Viva voce:

Premere il tasto FINE o Altoparlante.

Note:

- Per chiudere un collegamento è necessario riagganciare il microtelefono.
- Il capitolo "[Telefonate con la cuffia](#)", pagina 15 spiega come telefonare con la cuffia.
- Il capitolo "[Telefonate con il Viva-voce](#)", pagina 14 o il capitolo "[Viva voce automatico](#)", pagina 68 descrivono come telefonare con il Viva voce o impostare il Viva voce automatico.

Attivare le conversazioni

In questo capitolo illustreremo le possibilità offerte dal telefono per eseguire una chiamata.

■ Selezione con numero telefonico

Se si desidera chiamare un utente, digitando il suo numero telefonico.

Nella preparazione della selezione è possibile inserire un numero e correggerlo se necessario, senza che la connessione venga attivata. La connessione si attiva solo se, ad esempio, si solleva il microtelefono.

Per poter riconoscere e interpretare correttamente un numero esterno da ciascun sistema (PBX, OIP, Microsoft Outlook, TwixTel), si consiglia di inserire tale numero in formato canonico (+prefisso internazionale (prefisso nazionale) numero). Premere il tasto **+** per inserire il +. È possibile inserire il numero in uno dei seguenti formati^[C]:

- 0-004132655xxxx
- 004132655xxxx
- 9-004132655xxxx
- +41 (32) 655xxxx



Inserire un numero nella preparazione della selezione.

Premere il tasto **+** per inserire il segno +^[C].

Per correggere i caratteri errati, utilizzare il Tasto Cancellazione.

Sganciare il microtelefono.

O:

Premere il tasto Gancio o il Tasto Fox *Chiamare*.

⇒ L'utente viene chiamato.

■ Selezione con la ripetizione della selezione

Se si desidera richiamare ad un utente che è stato già chiamato.

Nella lista rifelezione il telefono memorizza automaticamente i numeri telefonici degli utenti chiamati e i loro nomi, se disponibili. È quindi possibile richiamare l'utente recuperando il numero dalla lista ripetizione.

La lista rifelezione comprende max. 10 voci.



Premere il Tasto Ripetizione.
⇒ Viene visualizzata la Lista rifelezione.

Per far scorrere gli ultimi numeri telefonici chiamati, premere più volte verso il basso il Tasto Rifelezione o il Tasto Navigazione.

Sganciare il microtelefono.
⇒ Viene selezionato il numero visualizzato.

■ Telefonate con il coascolto

Se si desidera che altre persone presenti nella stanza ascoltino la conversazione.

Con la funzione coascolto viene attivato oltre al microtelefono anche l'altoparlante.



Durante la conversazione:

Premere il Tasto Altoparlante.
⇒ Il coascolto è attivato, viene visualizzato .

Nota:

È possibile telefonare comunque normalmente con il microtelefono.



Per disattivare di nuovo il coascolto:

Premere nuovamente il Tasto Altoparlante.
⇒ Il coascolto è disattivato.

Nota:

Per concludere una conversazione con coascolto premere il Tasto Altoparlante e agganciare il microtelefono. Se si abbassa solamente il microtelefono il telefono passa in modalità Viva-voce.

■ Telefonate con il Viva-voce

Se si desidera che altre persone partecipino alla conversazione oppure se durante la conversazione si desidera avere le mani libere.

Con la funzione Viva voce, attivare l'altoparlante e il microfono.



Durante la conversazione:

Premere il Tasto Altoparlante.

⇒ Il coascolto è attivato, viene visualizzato .



Riagganciare il microtelefono.

⇒ Il Viva voce è attivato, viene visualizzato .

Note:

- Non coprire il Microfono del Viva-voce.
- La qualità dell'audio migliora se si abbassa il volume del telefono.



Per continuare la conversazione con il microtelefono:

Sganciare il microtelefono.

⇒ L'altoparlante e il microfono del Viva-voce sono disattivati.

Note:

- Il capitolo "[Telefonate con la cuffia](#)", pagina 15 spiega come telefonare con la cuffia.
- Leggere il capitolo "[Viva voce automatico](#)", pagina 68 per sapere come impostare il Viva voce automatico.

■ Esclusione del Microfono

Mentre si telefona si desidera consultarsi brevemente con altre persone presenti nella stanza senza che l'interlocutore ascolti.

È possibile disattivare e attivare il Microfono durante la conversazione.



Per disattivare il Microfono:

Premere il Tasto Microfono.

⇒ Il microfono è disattivato, viene visualizzato .



Per attivare di nuovo il microfono:

Premere di nuovo il Tasto Microfono.

■ Telefonate con la cuffia

Si desidera telefonare con la cuffia.

Se nel modo auricolare si risponde ad una chiamata tramite il tasto Gancio/Conversazione oppure Altoparlante, essa viene ricevuta nell'auricolare. A scelta è possibile rispondere alla chiamata anche sollevando il microtelefono.

Note:

- Non è possibile attivare contemporaneamente una cuffia con filo e una cuffia Bluetooth®[c].
- Se si perde il contatto radio con una cuffia Bluetooth®, è possibile rientrare nel campo radio senza interrompere il collegamento attivo durante questo periodo di tempo.



Ascolto amplificato



Viva-voce



Cuffia



Il telefono squilla e il LED di Attenzione lampeggia. Si desidera rispondere alla chiamata:

Premere il tasto Conversazione o Altoparlante.

⇒ La conversazione viene ricevuta tramite l'auricolare.

Premere il tasto Fox *Ascolto amplificato*.

⇒ L'altoparlante del telefono viene attivato.

Premere il Tasto Fox *Viva-voce*.

⇒ Il microfono del telefono viene attivato, il microfono dell'auricolare viene disattivato.

Premere il tasto Fox *Cuffia*.

⇒ Ritorno al modo Auricolare.

Per terminare la conversazione:

Premere il tasto Termina o Altoparlante.

Note:

- Per come attivare la cuffia, leggere il capitolo "Per attivare il modo auricolare", pagina 69.
- Le istruzioni per il collegamento di una cuffia Bluetooth® sono contenute nel capitolo "Attivazione del funzionamento Bluetooth® e del dispositivo Bluetooth®[c] (solo Aastra 5380)", pagina 70.
- Per chiamare un utente, selezionare il numero dell'utente chiamato, quindi premere il tasto Gancio o Altoparlante.
- Ulteriori informazioni sono contenute nel manuale d'uso della cuffia.

Guida utente

Nei seguenti capitoli è descritto come è possibile utilizzare il telefono in modo semplice e veloce.

<i>Display</i>	17
<i>Tasti</i>	18
<i>Inserimenti</i>	19
<i>Guida menu</i>	22
<i>Segnali</i>	23

Display

■ Simboli e testo sul display

In caso di nuovi eventi, ad es. una chiamata senza risposta, un nuovo messaggio e/o funzioni attivate (ad es. deviazione), sul display in stato di riposo compare un simbolo o un testo. Con l'ausilio del Tasto Fox corrispondente è possibile richiamare le informazioni.

>>

**Ulteriori tasti Fox disponibili:**

Premere il Tasto Fox >>.

**Richiamare informazioni dettagliate:**

Premere il Tasto di Spostamento destro.

**Funzione attiva:**

La funzione attivata o l'impostazione selezionata viene visualizzata con un segno di spunta.

Fine**Cancellazione testo sul display:**

Premere il Tasto Fox *Fine*.

⇒ Il display ritorna in stato di riposo, la funzione rimane attiva.

Tasti

■ Premere il tasto

È possibile premere un tasto in diversi modi. I modi variano a seconda del tipo di tasto e della modalità di funzionamento. Di seguito sono indicati alcuni esempi:



Premere il Tasto Fox.

<A lungo>



Tenere il Tasto Fox premuto per circa 2 secondi.

<Brevemente 2 volte>



Premere il tasto brevemente per 2 volte di seguito.

■ Utilizzo del Tasto Fox

Il Tasto Fox può avere diverse funzioni che compaiono sopra il tasto.

Sotto il Tasto Fox grande sono collocati diversi contatti, per cui il tasto deve essere premuto esattamente nella posizione sotto la funzione corrispondente.



Premere il Tasto Fox nella posizione in cui il display mostra la funzione desiderata.

■ Utilizzo modulo di tastiera di estensione Aastra M535

I tasti configurabili del modulo tastiera di espansione Aastra M535^[a] possono essere utilizzati come gli altri tasti configurabili. Sono presenti anche le seguenti caratteristiche:

- Quando si rimuove un Aastra M535 o si modifica la sequenza dei moduli di tastiera di estensione collegati, la configurazione dei tasti rimane invariata.
- Il *Contrasto display M535* vale per tutti i moduli di tastiera di estensione collegati Aastra M535.
- L'*impostazione dell'illuminazione* per il display del Aastra M535 viene eseguita dal telefono.
- Aastra M535 è composto da 3 livelli, ognuno con 15 tasti configurabili.



Tasto di commutazione:

Consente di passare alternativamente fra 3 visualizzazioni. Premere una volta brevemente per visualizzare il livello successivo.



LED di segnalazione:













Indica quale livello è attivato.

- ⇒ Ad esempio, se ci si trova al livello 3 del modulo di tastiera di estensione Aastra M535 e ha luogo un'azione sul livello 1, tale azione viene segnalata dal LED rosso lampeggiante in posizione 1.

Inserimenti

■ Tasti numerici

I tasti numerici possono essere utilizzati sia per l'inserimento di numeri e di password sia per la selezione rapida. Ai tasti sono assegnati i seguenti caratteri:

	1		ABC2 a b c 2
	DEF3 d e f 3		GHI4 g h i 4
	JKL5 j k l 5		MNO6 m n o 6
	PQRS7 p q r s 7		TUV8 t u v 8
	WXYZ9 w x y z 9		0
	*		#

Tastiera alfanumerica

Con la tastiera alfa è possibile scrivere come con una normale tastiera. Sono disponibili i seguenti caratteri e simboli speciali:

Tasto	<Tasto>	Maiusc + <Tasto>	Ctrl + <Tasto>	Ctrl + Maiusc + <Tasto>
A	a	A	ä å à á â ã ä æ	Ä Å ä å Ä Å Æ
B	b	B		
C	c	C	ç	Ç
D	d	D		
E	e	E	é è ê ë	É è ê Ë
F	f	F		
G	g	G		
H	h	H		
I	i	I	ï ï ï	Ï ï ï
J	j	J		
K	k	K		
L	l	L		
M	m	M		
N	n	N	ñ	Ñ
O	o	O	ö ó ô õ ø	Ö ö ó Ô õ Ø
P	p	P		
Q	q	Q		
R	r	R	ß	
S	s	S		
T	t	T		
U	u	U	ü ú û	Ü ú û
V	v	V		
W	w	W		
X	x	X		
Y	y	Y	ÿ	
Z	z	Z		
@	@	@		
+	+	+	-.?!,:;'"\/\()= <>%£\$€¥ª& Š ž i	

■ Alternanza tra maiuscole e minuscole

È stato attivato il Modo Testo e si vogliono immettere caratteri minuscoli o maiuscoli.

Quando si inserisce la prima lettera, sono automaticamente attivati i caratteri maiuscoli. Successivamente i caratteri diventano automaticamente minuscoli. Premere il tasto Shift per inserire anche il primo carattere in minuscolo.

■ Correzione dell'inserimento

È stata inserita una cifra o un carattere errato. È possibile cancellare carattere per carattere o interrompere l'inserimento.



Per cancellare l'ultimo carattere:

Premere il tasto Cancellazione.

Nota:

Con i Tasti di Spostamento è possibile eseguire una ricerca mirata del carattere errato.



Per terminare l'inserimento senza salvare:

Premere il tasto FINE.

■ Come muovere l'indicatore d'inserimento

Si desidera navigare per inserire/correggere un determinato carattere.

Con i Tasti di Spostamento è possibile muovere l'indicatore d'inserimento verso sinistra o verso destra.



Spostare il cursore con il Tasto di Spostamento orizzontale.

Guida menu

■ Accesso al menu

Il telefono è a riposo:

Menu



premere il Tasto Fox *Menu*.
⇒ Viene visualizzata la prima voce di menu.



Scorrere le voci di menu con il tasto di spostamento verticale.

Selez.



Premere il tasto Fox *Selez.*
⇒ Accesso al menu visualizzato.

■ Spostarsi con il tasto di spostamento

Con il tasto di spostamento è ancora più facile ed efficiente richiamare una voce di menu desiderata. È possibile scorrere le diverse voci di menu in senso verticale e orizzontale.



Tasto di spostamento orizzontale:

Sinistra: spostarsi indietro nel menu.

Destra: aprire il menu visualizzato, spostarsi avanti nel menu, richiamare informazioni dettagliate.



Tasto di spostamento verticale:

In basso: aprire gli *impostazioni*, spostarsi nell'elenco verso il basso.

In alto: Aprire *Funzioni attive*, spostarsi nell'elenco verso l'alto.

■ Annullamento delle operazioni compiute

È possibile interrompere le fasi della procedura come segue:



Per terminare l'inserimento senza salvare:

Premere il tasto FINE.



Per ritornare al menu in stato di riposo:

Premere il tasto FINE.

■ Altre possibilità di spostamento



spostarsi indietro nel menu:

Premere il tasto Cancellazione.

■ Ripristinare le funzioni attive

Tutte le funzioni attive (ad es., deviazione, blocco) possono essere disattivate.

Menu



premere il Tasto Fox *Menu*.

Funzioni attive



Scorrere fino a *Funzioni attive* e premere il Tasto Fox *Selez*.

⇒ Tutte le funzioni attivate vengono visualizzate.

Cancella/Cancellare



Funzione desiderata *Cancella* o *Cancellare*.

⇒ La funzione è disattivata.

Segnali

■ Significato dei LED di attenzione

A seconda della situazione, i LED di attenzione lampeggiano o si accendono.



Il LED sinistro lampeggia:

⇒ Telefono squilla.



Il LED destro lampeggia:

⇒ Nuova Voice Mail, messaggio o prenotazione automatica ricevuti.

Funzioni comfort per telefonare in modo efficiente

Nei seguenti capitoli sono descritte le funzioni comfort del telefono utili nelle più svariate situazioni della vita quotidiana.

<i>Attivazione di conversazioni e risposta alle chiamate</i>	<i>25</i>
<i>Utilizzo di funzioni durante la conversazione.....</i>	<i>36</i>
<i>Gestione delle assenze sulla postazione operativa.....</i>	<i>40</i>
<i>Funzioni per situazioni speciali</i>	<i>47</i>
<i>Impostazione delle funzioni tramite comando a distanza</i>	<i>57</i>
<i>Gestione all'interno del team</i>	<i>58</i>
<i>Tasti Linea.....</i>	<i>60</i>

Attivazione di conversazioni e risposta alle chiamate

Questo capitolo illustra le modalità di utilizzo delle funzioni che facilitano la realizzazione delle conversazioni.

■ Selezione nominativa

Si desidera chiamare un utente utilizzando il rispettivo nome.

Premessa fondamentale: Il nome con il relativo numero di chiamata è memorizzato in una rubrica del sistema o in una rubrica esterna collegata.

Per la selezione per nome, inserire il carattere corrispondente finché non appare l'utente o un elenco desiderato.

Cognome e nome devono essere separati da uno spazio, ad esempio "ro m" per Rossi Mario. Consultare il gestore del sistema per sapere se è necessario inserire prima le iniziali del cognome o del nome.

Nota:

A seconda della dimensione e del numero di agende collegate, il tempo di risposta può aumentare notevolmente.



Inserire le lettere iniziali del nome cercato finché viene visualizzato l'utente o un elenco. Selezionare il numero di chiamata desiderato^[4].



Sganciare il microtelefono.

⇒ Viene selezionato il numero visualizzato.

■ Selezione da rubrica

È possibile eseguire la ricerca direttamente in una delle rubriche collegate.

Cognome e nome devono essere separati da uno spazio, ad esempio "ro m" per Rossi Mario. Consultare il gestore del sistema per sapere se è necessario inserire prima le iniziali del cognome o del nome.

Il capitolo "[Creazione di una nuova voce della rubrica](#)", pagina 77 spiega come inserire un nuovo contatto nell'agenda privata.



Premere il tasto Rubrica.

Ricerca voce



Scorrere fino a *Ricerca voce* e premere il Tasto Fox *Selez.*

Inserire le lettere iniziali del nome cercato (nome e cognome separati da uno spazio), finché compare l'utente o un elenco.



Scorrere l'elenco finché viene visualizzato l'utente cercato. Selezionare il numero di chiamata desiderato^[c].

Sganciare il microtelefono.

⇒ Viene selezionato il numero visualizzato.



Note:

- I caratteri maiuscoli / minuscoli non hanno alcuna influenza ai fini della ricerca.
- Se il telefono non individua potenziali utenti, sul display compare l'indicazione *Lista vuota*.

■ Selezione da rubriche esterne

Se si seleziona *Ricerca avanzata*, è possibile cercare direttamente nelle agende esterne collegate. Se nessuna rubrica esterna è collegata, questa funzione non è disponibile.

Cognomi, nomi e località devono essere separati da uno spazio, ad esempio "no s so" per Rossi Mario in Soleta. Consultare il gestore del sistema per sapere se è necessario inserire prima le iniziali del cognome o del nome.



Premere il tasto Rubrica.

Ricerca avanzata



Scorrere fino a *Ricerca avanzata* e premere il Tasto Fox *Selez.*

Inserire le lettere iniziali del nome cercato (nome e cognome separati da uno spazio).

Inserire se necessario le lettere iniziali della località (nome e località separati da uno spazio), finché compare l'utente o un elenco.



Scorrere l'elenco finché viene visualizzato l'utente cercato.

Sganciare il microtelefono.

⇒ Viene selezionato il numero visualizzato.

Note:

- I caratteri maiuscoli / minuscoli non hanno alcuna influenza ai fini della ricerca.
- Durante la ricerca nelle rubriche esterne è necessario inserire sempre parti del nome e del cognome ed eventualmente della località.



■ Selezione da lista chiamate senza risposta

Si desidera richiamare un utente che ha tentato di contattarci.

Il telefono memorizza automaticamente il numero di questo utente in una Lista chiamate e il display visualizza *Chiamate senza risposta*. È quindi possibile richiamare l'utente recuperando il numero da questa lista.

La lista chiamate senza risposta può contenere al massimo 10 chiamate.

Mostra



Per richiamare l'utente:

Premere il Tasto Fox *Mostra*.

⇒ Il display visualizza la lista delle ultime chiamate senza risposta.



Scorrere l'elenco finché viene visualizzato l'utente cercato.



Sganciare il microtelefono.

⇒ Viene selezionato il numero visualizzato. L'utente viene cancellato dalla lista chiamate non appena si attiva la connessione.

Fine



Per cancellare il display "Chiamate senza risposta":

Premere il Tasto Fox *Fine*.

⇒ Il display viene cancellato. La voce rimane memorizzata nella lista delle ultime chiamate senza risposta, viene visualizzato

Nota:

La lista delle chiamate non risposte è accessibile anche tramite il menu (*Menu* > *Elenchi chiamate* > *Senza risposta*).

■ Selezione da lista chiamate risposte

Si desidera chiamare un utente di cui è stata precedentemente acquisita una chiamata.

Il telefono memorizza automaticamente il numero dell'utente all'interno della lista chiamate. È quindi possibile richiamare l'utente recuperando il numero dalla lista chiamate.

La lista delle chiamate risposte può contenere al massimo 10 chiamate.

Menu



Premere il Tasto Fox *Menu*.

Elenchi chiamate



Scorrere fino a *Elenchi chiamate* e premere il Tasto Fox *Selez.*

Chiamate risposte



Scorrere la lista chiamate fino a *Chiamate risposte* e premere il Tasto Fox *Ok*.
⇒ Il display visualizza la lista delle ultime conversazioni effettuate.



Scorrere l'elenco finché viene visualizzato l'utente cercato.



Sganciare il microtelefono.
⇒ Viene selezionato il numero visualizzato.

■ Selezione con ripetizione della selezione

Se si desidera richiamare ad un utente che è stato già chiamato.

Nella lista riselezione il telefono memorizza automaticamente i numeri telefonici degli utenti chiamati e i loro nomi, se disponibili. È quindi possibile richiamare l'utente recuperando il numero dalla lista ripetizione.

La lista riselezione comprende max. 10 voci.



Premere il Tasto Ripetizione.
⇒ Viene visualizzata la Lista riselezione.



Per far scorrere gli ultimi numeri telefonici chiamati, premere più volte verso il basso il Tasto Riselezione o il Tasto Navigazione.



Sganciare il microtelefono.
⇒ Viene selezionato il numero visualizzato.

■ Selezione con Tasto Fox preconfigurato

Si desidera chiamare un utente il cui numero è memorizzato su un Tasto Fox.

È possibile richiamare l'utente premendo la posizione corrispondente sul Tasto Fox.

Leggere il capitolo "[Configurazione dei tasti](#)", pagina 80 per informazioni su come configurare un tasto Fox.



Premere il Tasto Fox corrispondente.

⇒ Il numero memorizzato nella memoria del tasto compare sul display.



Sganciare il microtelefono.

⇒ Viene selezionato il numero visualizzato.

■ Selezione con tasto configurabile su modulo di tastiera di estensione Aastra M530/M535 (opzione)

Si desidera chiamare un utente il cui numero è memorizzato su un tasto configurabile del modulo di tastiera di estensione Aastra M530o Aastra M535.

Per richiamare l'utente premere il corrispondente Tasto.

Per eseguire la configurazione dei tasti, leggere il capitolo "[Configurazione dei tasti](#)", pagina 80.

Nota:

Per poter memorizzare un numero telefonico su un Tasto Configurabile, è necessario aver collegato un modulo di tastiera di estensione Aastra M530/M535. Rivolgersi al proprio gestore di sistema per maggiori informazioni.

<1x Breve>



Per attivare il numero della memoria 1 del tasto:

Premere una volta il tasto.

⇒ 1. Il numero memorizzato nella memoria del tasto compare sul display.

<Brevemente 2 volte>



Per attivare la il numero della memoria 2 del tasto (soltanto Aastra M530):

Premere due volte brevemente il tasto.

⇒ 2. Il numero memorizzato nella memoria del tasto compare sul display.



Sganciare il microtelefono.

⇒ Viene selezionato il numero.

■ Richiesta di prenotazione automatica

Si desidera parlare ad un utente. L'utente è occupato o non risponde. Le richieste di prenotazione automatica sono attivabili sia su utenti interni che su utenti esterni. Non tutti i gestori di rete sono in grado di supportare tale funzione.

Se l'utente è occupato è possibile attivare la prenotazione automatica della chiamata. In questo caso il proprio telefono attiverà la propria suoneria non appena l'utente avrà concluso la conversazione in corso. Sollevando il microtelefono, l'utente viene chiamato automaticamente.

Se l'utente non risponde è possibile prenotare nuovamente la chiamata. Successivamente l'utente riceve sul display un messaggio della sua richiesta.

Prenotazione autom.



Fine



Disattivare



Si chiama un utente e si sente il tono di occupato o il tono di controllo di chiamata.

Per attivare la prenotazione automatica:

Premere tasto Fox *Prenotazione automatica*.

Riagganciare il microtelefono.

⇒ Sul display compare *Chiamata attesa*.

Per ritornare allo stato di riposo:

Premere il Tasto Fox *Fine*.

⇒ La prenotazione automatica rimane attiva.

Nota:

Solo se non si risponde alla richiamata o se è stata cancellata dal sistema, essa viene salvata nel *menù* > *Funzioni attive*.

Per disattivare la richiamata:

Premere il Tasto Fox *Disattivare*.

⇒ La prenotazione automatica è disattivata.

Nota:

È possibile aver attivato solo una richiamata oppure può essere richiesta solo una richiamata dell'utente. La prenotazione automatica verrà automaticamente cancellata dal sistema dopo circa 30 minuti.

■ Risposta alla prenotazione automatica

Un utente desidera essere richiamato. Tale situazione si riconosce dall'accensione del LED di attenzione in condizione di riposo. Sul display compare *Prenotazione da*.

Chiamare



Per accettare la prenotazione automatica:

Premere il Tasto Fox *Chiamare*.

⇒ Viene selezionato il numero.

Cancella



Cancellare la prenotazione automatica^[a]:

Premere il Tasto Fox *Cancella*.

⇒ La prenotazione automatica è cancellata.

Nota:

Solo se non si risponde alla richiamata o se questa è stata cancellata dal sistema, è possibile gestirla tramite *menù > Funzioni attive > Tasto Fox Cancella o Rispondi*.

■ Avviso di chiamata in coda ad un utente interno

Si desidera parlare ad un utente interno. L'utente è occupato.

Inviando l'avviso di chiamata in coda l'utente riceverà un segnale acustico, mentre sul display verrà visualizzato il numero o il nome della persona che desidera parlargli. L'utente può acquisire o rifiutare la chiamata.

Premessa fondamentale: L'utente interno non deve bloccare la funzione Avviso di chiamata sul suo telefono (per la configurazione, vedere capitolo "[Non disturbare/Avviso di chiam./Inclusione/Annuncio/Deviazione](#)", pagina 76).

Chiedere al gestore di sistema se la funzione Avviso di chiamata è abilitata nel sistema.

Avviso di ch. in coda



L'utente è occupato:

Premere il Tasto Fox *Avviso di chiam. in coda*.

⇒ Si sente il tono di invito a selezionare.

Nota:

Se l'utente rifiuta la chiamata in arrivo o se non è possibile inviare l'avviso di chiamata in coda, la connessione si interrompe (tono di occupato)^{[a],[c]} oppure viene deviata ad una destinazione predefinita^[c].

■ Risposta ad un avviso di chiamata in coda

Nel corso di una conversazione si sente il tono di avviso di chiamata in coda. Questo significa che si è desiderati urgentemente da un utente.

È possibile acquisire, inoltrare o rifiutare la chiamata.

Rispondi



Per rispondere alla chiamata:

Premere il Tasto Fox *Rispondi*.

- ⇒ 1. L'interlocutore viene messo in attesa. Si attiva la connessione con l'utente della chiamata in coda.

Nota:

Ulteriori informazioni per poter eseguire la richiamata alternata fra gli interlocutori o per attivare una conferenza sono contenute nei capitoli "[Richiamata alternata tra l'utente della richiamata e l'interlocutore](#)", pagina 37 o capitolo "[Attivazione di una conferenza](#)", pagina 37.

Trasferimento



<Numero di chiamata>



Per trasferire una chiamata:

Premere il Tasto Fox *Trasferimento*.

Inserire il numero dell'utente e confermare con il Tasto Fox *Ok*.

- ⇒ L'utente della chiamata in coda viene trasferito.

Nota:

È possibile cercare il numero dell'utente cercato anche nell'agenda, nella lista rielezione o in una lista chiamate.

Rifiutare



Per rifiutare la chiamata:

Premere il Tasto Fox *Rifiutare* o il tasto Termina.

- ⇒ Si rimane connessi con il primo interlocutore. A seconda della configurazione del sistema, l'utente della chiamata avverte il tono di occupato^{[a],[c]} oppure viene deviato ad una destinazione predefinita^[c].

Termina



Per terminare la conversazione in corso:

Premere il tasto Fox *Termina*.

- ⇒ 1. Si conclude la conversazione. Si attiva la connessione con l'utente della chiamata in coda.

■ Attivazione dell'annuncio

Si desidera comunicare direttamente con gli utenti interni attraverso il loro altoparlante (se presente) senza attendere una risposta (analogamente a quanto succede quando si utilizza un impianto interfonico).

Premessa fondamentale: L'utente interno non può bloccare il proprio telefono agli annunci (per la configurazione, vedere il capitolo "Non disturbare/Avviso di chiam./Inclusione/Annuncio/Deviazione", pagina 76).



Sganciare il microtelefono.

Annuncio



Premere il Tasto Fox *Annuncio*.

<Destinazione>



Selezionare la destinazione (*Utente* oppure *Gruppo*) e confermare con il tasto Fox *Ok*.

<Numero di chiamata>



Inserire il numero e confermare con il Tasto Fox *Ok*.

⇒ L'utente viene avvisato dell'annuncio tramite un segnale acustico. Sul display compare l'indicazione *Annuncio per: Ora è possibile parlare*.

Nota:

È possibile cercare il numero dell'utente cercato anche nell'agenda, nella lista ricezione o in una lista chiamate.

O:

È possibile avviare l'annuncio anche tramite *Menu > Funzioni chiamate > Annuncio > Utente/Gruppo*.

■ Ricezione dell'annuncio

Dopo aver ricevuto un tono di avviso si viene contattati attraverso il proprio altoparlante.

Si può interrompere l'annuncio o farlo proseguire come conversazione telefonica.



Per far proseguire l'annuncio come conversazione telefonica:

Sganciare il microtelefono.

⇒ Si parla con l'utente che ha avviato l'annuncio.

Nota:

Se l'annuncio è stato avviato ad un gruppo, tutti gli altri destinatari vengono esclusi dall'annuncio.



Per abbattere l'annuncio:

Premere il tasto FINE.

■ Chiamata privata con PIN

Si desidera eseguire una chiamata privata con il proprio telefono o con quello di un altro utente.

Facendo uso del proprio numero PIN è possibile utilizzare qualunque telefono per una chiamata verso l'esterno con le proprie impostazioni personali, anche quando tale telefono è bloccato nei confronti di chiamate verso l'esterno. La persona chiamata vede sul display il vostro numero di chiamata personale e non quello del telefono da cui si sta effettuando la chiamata. Di conseguenza gli addebiti sostenuti saranno a loro carico.

Il numero di chiamata selezionato non viene memorizzato nella Lista Ripetizione.



1. Immettere #46 seguito dal proprio numero utente interno.
2. Inserire il proprio PIN.
3. Inserire direttamente il numero di chiamata esterno, senza il numero di interfaccia di linea urbana.
⇒ L'apparecchio è sbloccato. L'utente esterno viene chiamato.



Sganciare il microtelefono.

Nota:

La preimpostazione di fabbrica "0000" non è ammessa. Modificare dapprima il PIN come descritto sotto "[Modifica PIN](#)", pagina 73 oppure con il codice funzione *47 (vedi "User's Guide */# Procedures"). Se si è dimenticato il proprio PIN, il gestore del sistema lo può reimpostare alle impostazioni di fabbrica.

Utilizzo di funzioni durante la conversazione

Questo capitolo illustra le modalità di utilizzo delle funzioni fornite dal telefono durante una conversazione.

■ Richiamata durante la conversazione

Si desidera chiamare brevemente un altro utente senza però chiudere la conversazione attualmente in corso. Subito dopo si desidera proseguire la conversazione con il proprio interlocutore.

Con la funzione di *Richiamata* è possibile chiamare un altro utente nel corso di una conversazione, mettendo in attesa il primo interlocutore. Le richiamate sono attivabili sia su utenti interni che su utenti esterni.

Richiamata



Si sta effettuando una conversazione:

Premere il Tasto Fox *Richiamata*.

Digitare il numero utente su cui si desidera attivare la funzione di richiamata.

- ⇒ Viene richiamato l'utente su cui è stata attivata la funzione di richiamata, il primo interlocutore è in attesa.



Nota:

È possibile cercare il numero dell'utente cercato anche nell'agenda, nella lista riselezione o in una lista chiamate.

Termina



Per chiudere la richiamata:

Premere il Tasto Termina o il Tasto Fox *Termina*.

- ⇒ A questo punto si è nuovamente collegati con il primo interlocutore.

Note:

- Se, alla fine della richiamata si abbassa erroneamente il microtelefono, durante i successivi 10 secondi verrà emesso un tono continuo che segnala la presenza dell'interlocutore in attesa. Se si preme il Tasto conversazione mentre viene emesso il tono continuo, si è nuovamente connessi con il primo interlocutore.
- Se l'altro utente non risponde, con il tasto Fox *Termina* è possibile interrompere la richiamata e riprendere la prima conversazione.

■ Richiamata alternata tra l'utente della richiamata e l'interlocutore

Si sta parlando con un utente su cui è stata attivata la funzione di richiamata mettendo in attesa il primo interlocutore. Si desidera passare a piacere fra le due chiamate in corso.

Durante la richiamata è possibile utilizzare la funzione di richiamata alternata tra l'utente della richiamata e l'interlocutore in attesa. La richiamata alternata è attivabile sia su utenti interni che su utenti esterni. Tale funzione consente anche di alternare la conversazione tra un gruppo di utenti che partecipano ad una conferenza ed un utente su cui è stata attivata la funzione di richiamata.

Rich. alternata



Richiamata alternata:

Premere il Tasto Fox *Rich. alternata*.

⇒ L'interlocutore cambia. L'altro interlocutore è in attesa.

Termina



Per chiudere la connessione in corso:

Premere il Tasto Fox *Termina*.

⇒ L'interlocutore viene disconnesso. Si è connessi con l'utente in attesa.

■ Attivazione di una conferenza

Si effettua una conversazione e contemporaneamente si tiene in attesa un interlocutore. Si desidera che l'utente in attesa partecipi alla conversazione in corso attivando così una conferenza.

La conferenza consente di aggiungere alla conversazione in corso un utente in attesa. Da una conferenza è possibile attivare una richiamata su un altro utente. È possibile inoltre alternare la richiamata tra i partecipanti alla conferenza e il partner della richiamata.

A seconda del sistema è possibile far partecipare ad una conferenza fino a 6 utenti. La conferenza si può attivare sia con utenti interni che con utenti esterni.

Conferenza



Per far partecipare alla conferenza un interlocutore in attesa:

Premere il Tasto Fox *Conferenza*.

⇒ L'utente in attesa viene inserito nella conversazione.

Nota:

In base alla configurazione del sistema, può essere emesso un tono di avviso.



Per concludere la conferenza:

Riagganciare il microtelefono.

⇒ Gli altri partecipanti alla conferenza continuano a comunicare fra loro.

■ Trasferimento di chiamata

Si desidera trasferire la chiamata del proprio interlocutore ad un altro utente.

Con la funzione di *Richiamata* è possibile trasferire la chiamata del proprio interlocutore ad un altro utente. È possibile collegare tra loro utenti interni ed esterni.

Richiamata



Premere il Tasto Fox *Richiamata*.

⇒ 1. L'interlocutore viene messo in attesa.

Digitare il numero dell'altro utente.

⇒ L'altro utente viene chiamato.



Nota:

È possibile cercare il numero dell'utente cercato anche nell'agenda, nella lista riselezione o in una lista chiamate.

Trasferta con annuncio:

attendere la risposta. Annunciare l'interlocutore.

Collegare



Riagganciare il microtelefono oppure premere il tasto Fox *Connetti*.

⇒ 1. A questo punto l'interlocutore e l'altro utente sono interconnessi.

Nota:

Se l'altro utente non risponde, con il tasto Fox *Termina* è possibile interrompere la richiamata e riprendere la prima conversazione.



Trasferta senza annuncio:

Attendere lo squillo, riagganciare.

⇒ L'altro utente verrà direttamente connesso al primo interlocutore.

Nota:

Richiamata: Se l'altro utente non risponde, la chiamata ritorna automaticamente al proprio apparecchio.

■ Parcheggio di un interlocutore

Si desidera mettere in attesa un interlocutore senza impegnare alcun canale fonico.

È possibile parcheggiare il proprio interlocutore a livello locale. La conversazione parcheggiata a livello locale può essere ripresa esclusivamente dall'apparecchio da cui è stata eseguita la funzione (vale solo per sistemi di comunicazione prima della versione I7.7). Per sistemi di comunicazione a partire da I7.7^[C] l'interlocutore può essere ripreso su qualunque telefono ad esso assegnato.

Inoltre è possibile assegnare la funzione di parcheggio ad un Tasto configurabile liberamente (vedere il capitolo "Configurazione dei tasti", pagina 80).

Parcheggiare



Premere il Tasto Fox *Parcheggiare*.

⇒ A questo punto l'interlocutore è parcheggiato a livello locale.



Riagganciare il microtelefono.

[P]



Per riprendere una conversazione parcheggiata:

Premere il Tasto Fox *[P]*.

⇒ Connessione in viva voce.



Per conversare con il microtelefono:

Sganciare il microtelefono.

Note:

- Con il tasto Fox *Fine* il display ritorna in stato di riposo. Finché l'interlocutore non riaggancia, rimane parcheggiato. Tramite *Menu > Funzioni attive > Tasto Fox [P]* è possibile riprendere l'interlocutore parcheggiato.
- Il codice funzione per il parcheggio a livello centrale è contenuto nelle "User's Guide */# Procedures".

Gestione delle assenze sulla postazione operativa

Questo capitolo illustra le modalità di utilizzo fornite dal telefono quando ci si voglia assentare dalla propria postazione operativa.

Nota:

Una deviazione vale per tutti i terminali collegati^[c].

■ Gestione dell'assenza con Tasto Assenza

Abbandonando il proprio posto di lavoro si imposta il telefono per la gestione dell'assenza.

Il telefono è dotato di un apposito tasto in grado di abilitare tale funzione. Il tasto è predisposto per l'attivazione della deviazione di chiamata. Premendo semplicemente il Tasto Assenza, è possibile attivare la deviazione di chiamata.



Configurare il Tasto Assenza:

Digitare il numero dell'utente a cui deviare le chiamate.



Premere il Tasto Assenza.

⇒ La deviazione di chiamata è attivata, il led si accende.



Per attivare il numero utente dell'ultima deviazione:

Premere il Tasto Assenza.

⇒ La deviazione di chiamata è attivata, il led si accende.

Nota:

Il Tasto Assenza può essere configurato come qualsiasi altro Tasto Configurabile (vedi capitolo "Configurazione dei tasti", pagina 80).



Ritornando al proprio posto di lavoro:

Premere il Tasto Assenza.

⇒ La deviazione di chiamata è disattivata. Il telefono passa allo stato di riposo.

■ Deviazione delle chiamate (deviazione chiamata)

Si desidera abbandonare il proprio posto di lavoro. Le chiamate in arrivo devono essere deviate su un'altra destinazione (telefono, Voice Mail, impianto cercapersone).

Con la deviazione di chiamata è possibile deviare le chiamate in arrivo su un'altra destinazione.

Menu



Premere il Tasto Fox *Menu*.

Deviazione



Scorrere fino a *Deviazione* e premere il Tasto Fox *Selez*.

Deviazione chiamata



Scorrere fino a *Deviazione chiamata* e confermare con il Tasto Fox *Ok*.

Utente



Scorrere fino a *Utente* e confermare con il tasto Fox *Ok*.
Inserire il numero dell'utente e confermare con il Tasto Fox *Ok*.

⇒ La deviazione è attivata.

Note:

- È possibile cercare il numero dell'utente cercato anche nell'agenda, nella lista rielezione o in una lista chiamate.
- Se si vuole che la chiamata venga deviata solo quando si è già impegnati, selezionare *Deviazione su occupato*.
- Inoltre è possibile deviare le chiamate su *Voice Mail* (vedere il capitolo "[Deviazione su Voice Mail](#)", pagina 43), su *Informazione* (vedere il capitolo "[Deviazione su informazione](#)", pagina 44) o su *Cerca persone*.
- Con *Menù > Funzioni attive > Disattivare* è possibile disattivare di nuovo la deviazione.
- È possibile attivare la deviazione anche tramite comando a distanza, vedere il capitolo "[Impostazione delle funzioni tramite comando a distanza](#)", pagina 57.

■ Deviazione condizionata di chiamata (Dev. ritardata)

Si desidera che le chiamate in arrivo siano segnalate anche ad un'altra destinazione.

Lo squillo della chiamata verrà quindi emesso dal proprio telefono e dall'altro telefono a cui essa è destinata. La configurazione del sistema prevede la possibilità che lo squillo sul telefono di destinazione avvenga con un determinato ritardo. Chi solleva per primo il microtelefono attiva la conversazione. A seconda della configurazione del sistema, la deviazione condizionata di chiamata può attivarsi anche quando il proprio telefono è occupato.

Menu



Premere il Tasto Fox *Menu*.

Deviazione



Scorrere fino a *Deviazione* e premere il Tasto Fox *Selez.*

*Deviazione condizio-
nata di chiamata*



Scorrere fino a *Dev. ritardata* e confermare con il Tasto Fox *Ok*.

Utente



Scorrere fino a *Utente* e confermare con il tasto Fox *Ok*.

Inserire il numero della destinazione per la quale deviare le chiamate e confermare con il Tasto Fox *Ok*.

⇒ La deviazione è attivata.

Note:

- È possibile cercare il numero dell'utente cercato anche nell'agenda, nella lista rifelezione o in una lista chiamate.
- Inoltre è possibile eseguire la deviazione condizionata di chiamata su *Voice Mail* (vedere il capitolo "*Deviazione su Voice Mail*", pagina 43) o su un *cerca-persone*.
- Con *Menù > Funzioni attive > Disattivare* è possibile disattivare di nuovo la deviazione.
- È possibile attivare la deviazione anche tramite comando a distanza, vedere il capitolo "*Impostazione delle funzioni tramite comando a distanza*", pagina 57.

■ Deviazione su Voice Mail.

Non si è reperibili sul proprio apparecchio. Se si esegue una deviazione di chiamata su Voice Mail, un utente può lasciarvi un messaggio.

È possibile utilizzare il messaggio di saluto globale o privato (vedere il capitolo "[Configurare il sistema Voice Mail](#)", pagina 79).

Ulteriori informazioni relative a Voice Mail sono contenute nelle "istruzioni per l'uso dei sistemi Voice Mail Ascotel® IntelliGate®".

Menu



Premere il Tasto Fox *Menu*.

Deviazione



Scorrere fino a *Deviazione* e premere il Tasto Fox *Selez*.

Deviazione di chiamata



Scorrere fino a *Deviazione chiamata* e confermare con il Tasto Fox *Ok*.

Voice Mail



Scorrere fino a *Voice Mail* e confermare con il Tasto Fox *Ok*.

⇒ La deviazione è attivata.

Note:

- È possibile definire se Voice Mail risponde direttamente (*Deviazione chiamata*) o con ritardo (*Dev. ritardata*) oppure solo se si è già impegnati al telefono (*Devia se occupato*).
- Con *Menù > Funzioni attive > Disattivare* è possibile disattivare di nuovo la deviazione.
- Un nuovo messaggio Voice Mail viene segnalato con un messaggio testuale sul display e con l'accensione del LED di attenzione in stato di riposo.

■ Deviazione su informazione

Non si è reperibili sul proprio apparecchio. Se chiama un utente interno, egli riceverà successivamente un messaggio di testo. Il chiamante avverte il tono di occupato e riceve un messaggio sul display.

Premessa fondamentale: L'utente interno possiede un telefono in grado di ricevere messaggi. Gli utenti i cui telefoni non possono ricevere messaggi di testo vengono deviati sul telefono o ad una destinazione predefinita nel sistema.

È possibile utilizzare direttamente uno dei messaggi testuali memorizzati nel sistema, modificarlo o creare un nuovo messaggio.

Menu



Premere il Tasto Fox *Menu*.

Deviazione



Scorrere fino a *Deviazione* e premere il Tasto Fox *Selez*.

Deviazione di chiamata



Scorrere fino a *Deviazione chiamata* e confermare con il Tasto Fox *Ok*.

Informazione



Scorrere fino a *Informazione* e confermare con il Tasto Fox *Ok*.

<Messaggio>



Selezionare uno dei messaggi testuali memorizzati nel sistema e premere il Tasto Fox *Selez*.

Adattare o ampliare il testo e confermare con Tasto Fox *Ok*.

⇒ La deviazione è attivata.

Nota:

Se si attiva un'altra deviazione, l'informazione lasciata viene disattivata.

■ Blocco del telefono

Lasciando il proprio posto di lavoro si vuole impedire ad altri di modificare le impostazioni del proprio apparecchio, accedere ai dati personali o effettuare chiamate esterne.

È possibile bloccare l'apparecchio con un PIN composto da 2 a 10 cifre. È possibile modificare il pin tramite il menu (vedere il capitolo "[Modifica PIN](#)", pagina [73](#)) oppure con il tasto funzione *47 (vedere "[User's Guide */# Procedures](#)").

Menu



Premere il Tasto Fox *Menu*.

Impostazioni



Scorrere fino a *Impostazioni* e premere il Tasto Fox *Selez*.

Generale



Scorrere fino a *Generale* e premere il Tasto Fox *Selez*.

Bloccare



Scorrere fino a *Bloccare* e premere il Tasto Fox *Editare*.

⇒ Si richiede l'inserimento il vostro PIN.

<PIN>



Inserire il PIN e confermare con il Tasto Fox *Ok*.

<Valore>



Selezionare il tipo di blocco desiderato e confermare con il Tasto Fox *Ok*.

⇒ Il telefono è bloccato, viene visualizzato

⇒ Per bloccare tutti terminali, eseguire il codice funzione *33* <PIN> # (vedi "[User's Guide */# Procedures](#)")^[C].

Nota:

È possibile bloccare solo la configurazione (*Configurazione bloccata*) oppure bloccare l'intero telefono (*Telefono bloccato*). Con *Telefono bloccato* si proteggono i dati privati e si abilitano solo le chiamate esterne effettuate in base alle impostazioni di sistema.

■ Sblocco del telefono

Si desidera sbloccare l'apparecchio.

Con il PIN è possibile sbloccare il telefono. Se avete dimenticato il PIN, il vostro gestore del sistema lo può reimpostare alle impostazioni di fabbrica.

Menu



Premere il Tasto Fox *Menu*.

Funzioni attive



Scorrere fino a *Funzioni attive* e premere il Tasto Fox *Selez*.

<Blocco>



Selezionare il blocco desiderato e il Tasto Fox *Disattivare*.

⇒ Si richiede l'inserimento il vostro PIN.

<PIN>



Inserire il PIN e confermare con il Tasto Fox *Ok*.

Libero



Scorrere fino a *Libero* e confermare con Tasto Fox *Ok*.

⇒ L'apparecchio è sbloccato.

⇒ Per sbloccare tutti i terminali, eseguire il codice funzione #33* <PIN> # (vedi "User's Guide */# Procedures")^[c].

Funzioni per situazioni speciali

Questo capitolo illustra le modalità di utilizzo fornite dal telefono per gestire anche le situazioni che esulano dal normale uso quotidiano.

■ Trasferimento della chiamata durante la fase di chiamata

Non si desidera rispondere a una chiamata e la si desidera inoltrare a un altro utente.

Con la funzione *Trasferimento* è possibile trasferire una chiamata durante la fase di chiamata ad un utente interno o esterno oppure al proprio sistema Voice Mail.

Il telefono squilla e il LED di Attenzione lampeggia. Si desidera inoltrare la chiamata.

Trasferimento



Premere il Tasto Fox *Trasferimento*.

<Numero di chiamata>



Inserire il numero e confermare con il Tasto Fox *Ok*.

⇒ La chiamata viene trasferita all'utente desiderato.

Note:

- È possibile cercare il numero dell'utente cercato anche nell'agenda, nella lista ricezione o in una lista chiamate.
- Se l'utente al quale si desidera trasferire la chiamata è occupato, la chiamata non può essere trasferita. Sul display compare l'indicazione *Occupato* e il telefono continua a squillare.

■ Rifiuto della chiamata durante la fase di chiamata

Non desidera rispondere a una chiamata.

È possibile rifiutare una chiamata già durante la fase di chiamata.

Rifiutare



Premere il Tasto Fox *Rifiutare* o il tasto Termina.

⇒ La connessione viene rifiutata e, a seconda della configurazione del sistema, l'utente della chiamata avverte il tono di occupato^{[a],[c]} oppure viene deviato ad una destinazione predefinita^[c].

■ invio di messaggi di testo

Si desidera scrivere una comunicazione ad un utente interno.

È possibile inviare un messaggio di testo ad un utente interno. Il messaggio di testo compare sul display dell'utente.

Premessa fondamentale: L'utente interno possiede un telefono in grado di ricevere messaggi.

È possibile utilizzare direttamente uno dei messaggi testuali memorizzati nel sistema o modificarlo per creare un nuovo messaggio.

Menu



Premere il Tasto Fox *Menu*.

Messaggio testuale



Scorrere fino a *Messaggio testuale* e premere il Tasto Fox *Selez*.

Nuovo



Scorrere fino a *Nuovo* e premere il Tasto Fox *Selez*.

<Messaggio>



Selezionare uno dei messaggi testuali memorizzati nel sistema e premere il Tasto Fox *Selez*.

<Testo>



Adattare o ampliare il testo e premere il Tasto Fox *Invia*.

<Destinazione>



Selezionare la destinazione e premere il Tasto Fox *Selez*.

<Numero di chiamata>



Per l'utente e il gruppo: Digitare il numero e premere il Tasto Fox *Invia*.

⇒ Il messaggio viene inviato.

Nota:

Se sul display compare l'indicazione *Non disponibile*, significa che non è stato possibile trasmettere il messaggio.

■ lettura dei messaggi di testo

Il display mostra *Nuovo messaggio* e il simbolo della busta. Si accende il LED destro di attenzione.

Mostra



Premere il Tasto Fox *Mostra*.

⇒ Il display indica il mittente e la data/ora del messaggio di testo.

Leggi



Leggi messaggio:

Selezionare il messaggio desiderato e premere Tasto Fox *Leggi*.

⇒ Per messaggi di più righe, scorrere con il tasto di spostamento.

Cancella



Per cancellare un messaggio:

Premere il Tasto Fox *Cancella*.

⇒ Il messaggio viene cancellato ed il messaggio successivo viene richiamato dalla memoria.

O:

È possibile selezionare il messaggio anche tramite il *Menu > Messaggio testuale > In arrivo* e procedere come sopra descritto.

■ Risposta per assente

Si sente una chiamata proveniente da un telefono vicino e si vuole rispondere alla chiamata.

Con la funzione *R.x assente* è possibile rispondere dal proprio telefono alla chiamata inoltrata ad un altro telefono.

Menu



Premere il tasto Fox *Menu*.

Funzioni chiamate



Scorrere fino a *Funzioni chiamate* e premere il Tasto Fox *Selez.*

R.x assente



Scorrere fino a *R.x assente* e confermare con Tasto Fox *Ok*.

Utente



Scorrere fino a *Utente* e confermare con il tasto Fox *Ok*.

⇒ Il display visualizza il numero utente per il quale è stata eseguita l'ultima risposta per assente.

<Numero di chiamata>



Digitare il numero utente dell'apparecchio di cui si desidera prelevare la chiamata e confermare con il Tasto Fox *Ok*.

⇒ A questo punto si è connessi con il chiamante.

■ Attivazione/disattivazione della modalità di selezione DTMF

Si desidera utilizzare il proprio telefono per gestire altri sistemi o attivare servizi fra cui l'interrogazione a distanza della segreteria telefonica o il telebanking. A tal fine è necessario disporre della modalità di selezione DTMF (selezione a toni).

Nel Modo DTMF, premendo qualsiasi tasto si genera un segnale acustico. Se, ad esempio, durante una conversazione si digita un numero telefonico, l'interlocutore sente questi segnali acustici.

È possibile definire, se in linea di massima, se il Modo DTMF deve essere attivo o disattivo (vedi capitolo "[Configurazione della selezione multifrequenza \(DTMF\)](#)", pagina 72). Come impostazione di fabbrica è attivata la modalità di selezione DTMF.

Se il Modo DTMF è disattivo, è possibile attivarlo temporaneamente durante una conversazione e disattivarlo nuovamente.

DTMF



Si sta conversando e il Modo DTMF è disattivato. Si desidera attivare temporaneamente il modo DTMF.

Premere il Tasto Fox *DTMF*.

⇒ Sul display compare l'indicazione *Introd. numero DTMF*. Ora è possibile inserire i caratteri DTMF.

Disattivare



Disattivare il modo DTMF:

Premere il Tasto Fox *Disattivare*.

Nota:

Dopo il riaggancio, il modo DTMF è disattivato automaticamente.

■ Effettuare una chiamata con un altro apparecchio

Si desidera effettuare una chiamata con le proprie impostazioni personali da un altro telefono, ad esempio di un collega di lavoro o in una sala riunioni.

È possibile sbloccare un altro telefono per una chiamata interna o esterna con le proprie impostazioni personali, anche se il telefono in questione è bloccato per le chiamate esterne.

È possibile sbloccare il telefono per una chiamata per affari oppure per una chiamata privata.

Dopo aver sbloccato il telefono tramite un codice funzione e il proprio PIN, è disponibile l'agenda privata.

La persona chiamata vede sul display il vostro numero di chiamata personale e non quello del telefono da cui si sta effettuando la chiamata.

Di conseguenza gli addebiti sostenuti saranno a loro carico.



1. Digitare #36.
2. Inserire il proprio numero interno.
3. Inserire il proprio PIN.
4. Inserire il numero di chiamata interno o il numero di chiamata esterno con numero di interfaccia di linea urbana.

Sganciare il microtelefono.

⇒ Viene selezionato il numero visualizzato.



Nota:

Al riaggancio sono disponibili per un minuto, la selezione nominativa e la rubrica privata per effettuare un'ulteriore conversazione.

O:

1. #46 per una chiamata privata.
2. Inserire il proprio numero interno.
3. Inserire il proprio PIN.
4. Inserire direttamente il numero di chiamata esterno, senza il numero di interfaccia di linea urbana.
5. Sganciare il microtelefono.

⇒ Il telefono è abilitato, l'utente esterno viene chiamato.

Nota:

La preimpostazione di fabbrica "0000" non è ammessa. Modificare prima il PIN (vedere il capitolo "Modifica PIN", pagina 73) o con il codice funzione *47 (vedere "User's Guide */# Procedures"). Se si è dimenticato il proprio PIN, il gestore del sistema lo può reimpostare alle impostazioni di fabbrica.

■ Ricerca utente tramite l'impianto cercapersone

Non è possibile raggiungere un utente interno con il quale si desidera comunicare.

Se il sistema è dotato di un impianto cercapersone (ICP), è possibile cercare un utente interno tramite il suo cercapersone (Pager). L'utente interno desiderato può rispondere da qualsiasi apparecchio.

Menu



Premere il Tasto Fox *Menu*.

Funzioni chiamate



Scorrere fino a *Funzioni chiamate* e premere il Tasto Fox *Selez.*

Cercare



Scorrere fino a *Cercare* e confermare con Tasto Fox *Ok*.

<Numero di chiamata>



Inserire il numero dell'utente interno cercato e confermare con il tasto Fox *Ok*.
⇒ L'utente è chiamato tramite il cercapersone, che gli trasmette il numero utente di chi lo sta cercando.

■ Risposta alla chiamata del cercapersone

Il proprio cercapersone (Pager) suona e visualizza il numero dell'utente che desidera essere contattato.

È possibile rispondere alla chiamata da qualsiasi apparecchio interno.

Menu



Premere il Tasto Fox *Menu*.

Funzioni chiamate



Scorrere fino a *Funzioni chiamate* e premere il Tasto Fox *Selez.*

R.x assente



Scorrere fino a *R.x assente* e confermare con Tasto Fox *Ok*.

Cercapersone



Scorrere fino a *Cerca persone* e confermare con Tasto Fox *Ok*.

<Numero di chiamata>



Inserire il numero interno specifico e confermare con Tasto Fox *Ok*.
⇒ A questo punto si è connessi con l'utente che desidera essere contattato.

Nota:

È possibile rispondere ad un cercapersone anche con il codice di funzione *82.

■ Risposta alla suoneria centralizzata

Attraverso la suoneria centralizzata si sente il proprio pattern di suoneria personale o il segnale generale di chiamata. Le chiamate con la destinazione Suoneria centralizzata possono essere segnalate in modo visivo o acustico tramite un dispositivo supplementare. È possibile rispondere alla chiamata da qualsiasi unità terminale.

Chiedere al gestore di sistema se è configurata una suoneria centralizzata.

È possibile rispondere alla chiamata da qualsiasi apparecchio interno.

Menu



Premere il Tasto Fox *Menu*.

Funzioni chiamate



Scorrere fino a *Funzioni chiamate* e premere il Tasto Fox *Selez.*

R.x assente



Scorrere fino a *R.x assente* e confermare con Tasto Fox *Ok*.

Suoneria centralizzata



Scorrere fino a *Suoneria centralizzata* e confermare con il tasto Fox *Ok*.

<Numero di chiamata>



Inserire il numero interno specifico e confermare con Tasto Fox *Ok*.

⇒ A questo punto si è connessi con l'utente che desidera essere contattato.

Nota:

È possibile rispondere ad una suoneria centralizzata anche con il codice di funzione *83.

■ Attivazione/disattivazione della chiamata discreta

Si desidera non essere disturbati dallo squillo del proprio telefono. Tuttavia non si desidera spegnere il telefono.

In alternativa allo squillo normale il telefono offre la chiamata discreta. Se è stata attivata la chiamata discreta, il telefono squilla solo una volta.

La funzione deve essere attivata con un tasto Fox o un tasto funzione (vedere il capitolo "Configurazione dei tasti", pagina 80).



Nel stato di riposo:

Premere il Tasto Funzione <Chiamata discreta>.

⇒  viene visualizzato.

■ Soppressione della visualizzazione del numero utente presso la persona chiamata

Si desidera impedire che sul display del telefono di una persona chiamata nella rete pubblica appaia il proprio numero utente.

Sono disponibili due possibilità:

- Se non si desidera visualizzare il numero, impostare *CLIR permanente*.
- Quando si desidera sopprimere la visualizzazione del proprio numero utente solo per determinate chiamate, prima di selezionare il numero, scegliere la funzione *CLIR per chiamata*.

La funzione deve essere attivata con un tasto Fox o un tasto funzione (vedere il capitolo "Configurazione dei tasti", pagina 80).

È possibile eseguire la funzione anche con un codice funzione (vedere "User's Guide */# Procedures").



Prima della conversazione:

Premere il Tasto Funzione <CLIR>.

Note:

- Il CLIR funziona solo con chiamate esterne.
- Questa funzione dipende dal servizio del proprio gestore.

■ Identificazione delle chiamate maliziose

Si è minacciati o infastiditi da un utente indesiderato. Si desidera identificare l'utente.

Con la funzione Identifica (*MCID*:: Malicious Call Identification) il gestore della rete può registrare per ogni chiamata i seguenti dati: Numero, numero del chiamante nonché data e ora della chiamata.

L'identificazione (*MCID*) dev'essere abilitata dal proprio gestore di rete. Egli comunica la modalità di accesso ai dati registrati delle chiamate.

La funzione deve essere attivata con un tasto Fox o un tasto funzione (vedere il capitolo "Configurazione dei tasti", pagina 80).



Durante la conversazione:

premere il Tasto Funzione per l'identificazione della chiamata (*MCID*).



Dopo la conversazione non riagganciare e durante il tono di occupato premere il Tasto Funzione per l'identificazione (*MCID*).

■ Instradamento personalizzato^[c]

È necessario stabilire quale terminale squilla in caso di chiamate in arrivo.

Se il gestore di sistema ha configurato un numero con più terminali e 5 instradamenti, è possibile definire su quali terminali viene segnalata la chiamata tramite l'instradamento personalizzato. Il gestore di sistema può configurare max. 5 instradamenti. L'utente può rispondere ad una chiamata solo sui terminali ai quali viene segnalata la chiamata. Rivolgersi al proprio gestore di sistema per maggiori informazioni.

È possibile attivare un instradamento per tutti i terminali. Se non vi sono instradamenti configurati, viene utilizzata come standard l'impostazione di fabbrica (vengono chiamati tutti i terminali).

La funzione deve essere attivata con un tasto Fox o un tasto funzione (vedere il capitolo "Configurazione dei tasti", pagina 80).



Per configurare l'Instradamento personalizzato:

Configurare e selezionare il tasto funzione e la funzione:

Instradamento personalizzato: Attivazione di un instradamento.

Menu instradamento person.: Menu d'insieme.



Per attivare l'instradamento personalizzato in stato di riposo:

Premere il tasto Funzione <Instradamento>.

⇒ L'instradamento personalizzato viene attivato.

Per disattivare l'instradamento personalizzato in stato di riposo:

Premere il tasto Funzione <Instradamento>.

⇒ L'instradamento personalizzato viene disattivato e viene attivata l'impostazione standard.

O:

Con il *Menu* > *Funzioni attive* > *Cancella Instradamento pers.* è possibile disattivare di nuovo la deviazione.



■ Ring Alone^[c]

È necessario stabilire quale terminale squilla in caso di chiamate in arrivo.

Se il gestore di sistema ha configurato un numero con più terminali, è possibile definire tramite Ring Alone, su quale terminale una chiamata viene segnalata in modo acustico.

Appena viene attivata l'opzione Ring Alone su un terminale, viene disattivata la suoneria per tutti gli altri terminali (🎵). Una chiamata in arrivo viene segnalata sul display di tutti i terminali. È possibile rispondere alla chiamata su ciascun terminale.

Nota:

Se per un terminale si attiva contemporaneamente l'opzione Ring Alone e si disattiva l'instradamento personalizzato, una chiamata in arrivo non viene segnalata in modo acustico ma viene segnalata solo sul display.

La funzione deve essere attivata con un tasto Fox o un tasto funzione (vedere il capitolo "Configurazione dei tasti", pagina 80).



Nel stato di riposo:

Premere il tasto funzione per <Ring Alone>.

⇒ L'opzione Ring Alone viene attivata/disattivata.

Impostazione delle funzioni tramite comando a distanza

Questo capitolo spiega come poter modificare le impostazioni del telefono anche se non ci si trova direttamente al telefono.

Si è lontani dalla propria postazione operativa e si desidera impostare da un altro telefono le funzioni del proprio apparecchio.

Molte funzioni del proprio telefono si possono attivare / disattivare da un altro apparecchio tramite il comando a distanza.

Il comando a distanza si attiva tramite un determinato codice funzione. Successivamente è necessario inserire i comandi operativi ed i codici per l'attuazione delle funzioni.



Per eseguire il comando a distanza da un telefono di terzi:

1. Digitare il codice di funzione #36.
2. Immettere il numero del proprio apparecchio.
3. Inserire il proprio PIN.
4. Per attivare e disattivare la funzione voluta immettere il codice funzione.



Sganciare il microtelefono.
⇒ Viene emesso un tono di conferma.



Riagganciare il microtelefono.
⇒ La funzione è attivata/disattivata.

Nota:

La preimpostazione di fabbrica "0000" non è ammessa. Modificare dapprima il PIN come descritto sotto "[Modifica PIN](#)", pagina 73 oppure con il codice funzione *47 (vedi "User's Guide */# Procedures"). Se si è dimenticato il proprio PIN, il gestore del sistema lo può reimpostare alle impostazioni di fabbrica.

Gestione all'interno del team

Questo capitolo illustra le modalità di utilizzo fornite dal telefono per gestire la comunicazione all'interno di un team. Per poter configurare un tasto team, è necessario collegare un modulo di tastiera di estensione Aastra M530 oppure Aastra M535^[a]. Rivolgersi al proprio gestore di sistema per maggiori informazioni.

■ Utilizzo del Tasto Team

Si desidera essere costantemente reperibili come team insieme ai propri colleghi, potendo anche mettersi rapidamente in contatto l'uno con l'altro.

Premendo un solo tasto è possibile chiamare il collega di un team o effettuare la risposta al suo posto.

Se il collega effettua una chiamata, il tasto Team corrispondente si illumina; in questo modo si sa quando un collega è occupato. Il tasto Team lampeggia se il collega viene chiamato.

Ad esempio, se è attivato il livello 3 del modulo di tastiera di estensione Aastra M535 e il tasto team sul livello 1 riceve una chiamata, essa viene segnalata dal LED rosso lampeggiante in posizione 1. Ulteriori informazioni relative al modulo di tastiera di estensione Aastra M535 sono contenute nel capitolo "Utilizzo modulo di tastiera di estensione Aastra M535", pagina 18.

Se il LED è rosso, la chiamata è esterna, se è verde, la chiamata è interna.

■ Effettuare una chiamata ad un collega del team

Si desidera chiamare il collega di un team il più rapidamente possibile.

Premessa fondamentale: un Tasto Configurabile è stato impostato come Tasto Team e vi è stato memorizzato il numero utente del collega (vedi capitolo "Configurazione dei tasti", pagina 80).



Premere il Tasto Team relativo al collega.

- ⇒ Il numero utente ed eventualmente il nome del collega vengono visualizzati sul display. Il collega riceve la chiamata.

■ Supplenza di un collega del team

Il collega di un team riceve una chiamata. Il tasto Team lampeggia. Poiché il collega è momentaneamente assente, si desidera rispondere alla chiamata in arrivo.

Con il Tasto Team si può rispondere alla chiamata del collega assente. Il suo numero sarà nuovamente libero non appena viene data risposta alla sua chiamata.



Finché il tasto Team lampeggia:

Sganciare il microtelefono.

⇒ Si sente il tono di invito a selezionare.

Premere il Tasto Team.

⇒ Si è connessi con l'utente che ha chiamato il proprio collega.

Nota:

A seconda di come è configurato un tasto Team, dopo aver sganciato il microtelefono si può essere immediatamente connessi con il chiamante del vostro collega.



■ Attivazione dell'annuncio su un collega di team

Si desidera comunicare qualcosa al collega di un team senza attendere una sua risposta.

Con il Tasto Team è possibile attivare l'annuncio sul collega di un team.

Premessa fondamentale: Il collega non deve aver bloccato la funzione di annuncio sul suo telefono (per la configurazione, vedere il capitolo "Non disturbare/Avviso di chiam./Inclusione/Annuncio/Deviazione", pagina 76).



Per attivare l'annuncio sul collega di un team con auricolare:

Sganciare il microtelefono.

⇒ Si sente il tono di invito a selezionare.

<Brevemente 2 volte>



premere brevemente 2 volte il Tasto Team relativo al collega.

⇒ Viene emesso un tono di conferma. Sul display compare l'indicazione *Annuncio per...* Ora è possibile parlare.

<Brevemente 2 volte>



Per attivare in viva voce l'annuncio sul collega di un team:

premere brevemente 2 volte il Tasto Team relativo al collega.

⇒ Viene emesso un tono di conferma. Sul display compare l'indicazione *Annuncio per...* Ora è possibile parlare.

Nota:

A seconda di come è configurato un tasto Team, dopo aver sganciato il microtelefono si può essere immediatamente connessi con il chiamante del vostro collega.

Tasti Linea

Questo capitolo illustra le modalità di utilizzo fornite dal telefono qualora il gestore del sistema abbia assegnato uno o più Tasti Configurabili come Tasti Linea. La presenza dei Tasti Linea trasforma l'apparecchio in un selettore di linea. Per poter utilizzare i Tasti Linea, è necessario collegare un modulo di tastiera di estensione Aastra M530 oppure un Aastra M535^[a]. Rivolgersi al proprio gestore di sistema per maggiori informazioni.

Una linea possiede un numero che consente di effettuare una chiamata esterne o interna. A tale linea possono essere collegati uno o, di regola, più apparecchi telefonici (ad es. tutti gli impiegati di un'agenzia viaggi che si occupano delle destinazioni europee). Il Tasto Linea visualizza tramite LED lo stato della linea corrispondente e consente di rispondere alle chiamate entranti su tale linea.

Ad esempio, se è attivato il livello 3 del modulo di estensione Aastra M535 e il Tasto di linea sul livello 1 riceve una chiamata, essa viene segnalata dal LED rosso lampeggiante in posizione 1. Ulteriori informazioni relative al modulo di tastiera di estensione Aastra M535 sono contenute nel capitolo "[Utilizzo modulo di tastiera di estensione Aastra M535](#)", pagina 18.

Se il LED è rosso, la chiamata è esterna, se è verde, la chiamata è interna.

Se il telefono dispone di uno o più Tasti Linea, quello assegnato alla linea personale è sempre il primo dei tasti configurabili situato in alto (vale solo per sistemi di comunicazione precedenti la versione I7.5^[b]). Per sistemi di comunicazione a partire dalla versione I7.6 è possibile selezionare liberamente il tasto personale^[a].

■ Risposta ad una chiamata sul Tasto Linea

Si riceve una chiamata su uno o più Tasti Linea. I tasti di linea lampeggiano velocemente. Si desidera rispondere alla chiamata su un Tasto di linea.

Premere il Tasto di linea con la chiamata che si desidera rispondere. Se si sgancia il microtelefono senza premere alcun Tasto Linea, si viene collegati alla chiamata della linea con il livello di priorità più elevato.



Sganciare il microtelefono.

⇒ Si è collegati alla linea con il livello di priorità più elevato.

O:

- Premere il Tasto Linea.
 - ⇒ La linea viene selezionata.
- Sganciare il microtelefono.
 - ⇒ Si viene collegati alla linea selezionata.

Note:

Quando si tiene premuto il tasto Linea finché resta illuminato per circa 2 secondi, viene visualizzata il numero del chiamante.

■ Attivazione delle chiamate tramite tasto di linea

Si desidera effettuare una chiamata tramite un Tasto Linea.

È possibile effettuare la chiamata usando uno qualsiasi dei Tasti Linea liberi. Ogni Tasto Linea dispone di un proprio numero di linea esterna, ciò significa che effettuando una chiamata si trasmette il numero associato al Tasto Linea utilizzato.

Gli addebiti vengono registrati separatamente per ogni Tasto Linea.



Digitare il numero telefonico.



Premere un Tasto Linea disponibile.

⇒ Il Tasto Linea si accende. La linea è impegnata.



Sganciare il microtelefono.

⇒ Viene selezionato il numero.

Nota:

In base alla configurazione di un tasto Linea, il chiamante viene chiamato direttamente con la funzione Viva voce.

■ Parcheggiare la chiamata sul tasto di linea

Si desidera parcheggiare la chiamata in corso con un interlocutore a cui si è connessi tramite un Tasto Linea.

È possibile parcheggiare il proprio interlocutore sul Tasto Linea attualmente in uso.

Parcheggiare



premere il Tasto Fox *Parcheggiare*.

⇒ Il Tasto Linea lampeggia lentamente.

Per riprendere una conversazione parcheggiata:

premere il relativo Tasto Linea.

⇒ A questo punto si è nuovamente collegati con l'interlocutore parcheggiato.

■ Cambio di linea attiva

Nel corso di una conversazione si desidera rispondere alla chiamata in arrivo su un altro Tasto Linea o effettuare una nuova chiamata.

È possibile cambiare la linea premendo il tasto. La conversazione attiva viene parcheggiata automaticamente a livello locale.



Per parcheggiare la chiamata e cambiare linea:

Premere il Tasto Linea.

⇒ La conversazione attiva viene parcheggiata. La conversazione della linea selezionata è attiva.

Per riprendere una conversazione parcheggiata:

premere il relativo Tasto Linea.

⇒ A questo punto si è nuovamente collegati con l'interlocutore parcheggiato.

Nota:

È possibile acquisire una conversazione su una linea fra altri due utenti senza premere il Tasto Linea corrispondente.

Impostazioni personalizzate del telefono

Nei seguenti capitoli è descritto come adattare le impostazioni del telefono alle proprie esigenze personali.

<i>Display</i>	64
<i>Impostazione delle caratteristiche di chiamata (Audio)</i>	66
<i>Impostazioni viva voce e cuffia</i>	68
<i>Impostazioni generali</i>	72
<i>Protezione</i>	76
<i>Gestione Agenda</i>	77
<i>Configurare il sistema Voice Mail</i>	79
<i>Configurazione dei tasti</i>	80
<i>Configurazione dei tasti di linea</i>	85
<i>Formulazione di funzioni</i>	87

Display

Questo capitolo spiega come impostare le funzioni del display.

■ Impostazioni del display

Se il display è troppo chiaro o troppo scuro.

È possibile regolare il *contrasto display*, la *retroilluminazione* e l'*intensità retroilluminazione*.

Nota:

Tenere presente che l'intensità dell'illuminazione può diminuire se il terminale Aastra 5380 non è stato collegato all'alimentazione.

Menu



Premere il Tasto Fox *Menu*.

Impostazioni



Scorrere fino a *Impostazioni* e premere il Tasto Fox *Selez.*

Display



Scorrere fino a *Display* e premere il Tasto Fox *Selez.*

<Impostazione del
display>



Scorrere fino all'impostazione del display desiderata e premere il tasto Fox *Editare*.

<Valore>



Selezionare l'impostazione desiderata e confermare con Tasto Fox *Ok*.
⇒ L'impostazione è memorizzata.

■ Aastra M535 Impostazioni del display

È possibile regolare il *contrasto display M535* e l' *intensità retroilluminazione M535*.

L'impostazione dell'illuminazione per il display di Aastra M535 viene eseguita dal telefono.

Menu



premere il Tasto Fox *Menu*.

Impostazioni



Scorrere fino a *Impostazioni* e premere il Tasto Fox *Selez.*

Display



Scorrere fino a *Display* e premere il Tasto Fox *Selez.*

<Impost. del display>



Scorrere fino all'impostazione del display desiderata e premere il tasto Fox *Editare*.

Selezionare l'impostazione desiderata e confermare con Tasto Fox *Ok*.

⇒ L'impostazione è memorizzata.

Impostazione delle caratteristiche di chiamata (Audio)

Questo capitolo spiega come impostare la Suoneria.

■ Impostazione volume durante la chiamata

Si desidera modificare il volume del tono di suoneria.

È possibile regolare il volume del tono di suoneria mentre questo viene emesso.

—|+ Più basso: Premere il tasto –.

—|+ Più alto: Premere il tasto +.

■ Regolazione del volume durante la conversazione

Si desidera modificare il volume durante una conversazione.

Così facendo si imposta anche il volume del ricevitore e dell'altoparlante.

Il nuovo volume impostato viene mantenuto anche dopo la conversazione.

—|+ Più basso: Premere il tasto –.

—|+ Più alto: Premere il tasto +.

■ Impostazione delle caratteristiche di chiamata

Si desidera modificare il modo in cui il proprio telefono squilla.

È possibile regolare il *Volume suoneria*, la *Melodia*, il *Ritmo* e il *Volume tono d'avviso*.

Nota:

Fare attenzione che il volume può diminuire se il terminale Aastra 5380 non è stato collegato all'alimentazione.

Menu



Premere il Tasto Fox *Menu*.

Impostazioni



Scorrere fino a *Impostazioni* e premere il Tasto Fox *Selez.*

Audio



Scorrere fino a *Audio* e premere il Tasto Fox *Selez.*

<Impostazione audio>



Scorrere fino alle impostazioni audio desiderate e premere il tasto Fox *Editare*.

<Valore>



Selezionare l'impostazione desiderata e confermare con Tasto Fox *Ok*.

⇒ L'impostazione è memorizzata.

Nota:

Il Tasto Fox *Test* consente di verificare l'impostazione.

Impostazioni viva voce e cuffia

Questo capitolo spiega come poter effettuare chiamate anche con il vostro il telefono.

■ Viva voce automatico

Si desidera rispondere ad una chiamata senza sganciare il microtelefono o premere un tasto.

È possibile selezionare se il telefono attiva automaticamente il viva voce in caso di una chiamata interna o un annuncio.

Menu



premere il Tasto Fox *Menu*.

Impostazioni



Scorrere fino a *Impostazioni* e premere il Tasto Fox *Selez.*

Audio



Scorrere fino a *Audio* e premere il Tasto Fox *Selez.*

Risposta auto.



Scorrere fino a *Risposta automatica* e premere il Tasto Fox *Editare*.

<Valore>



Selezionare il valore con il quale si vuole attivare la risposta automatica e premere il Tasto Fox *Ok*.

⇒ L'impostazione è memorizzata.

■ Per attivare il modo auricolare

L'auricolare è stato collegato e ora si desidera attivare il modo auricolare.

In parallelo al microtelefono è possibile collegare una cuffia. A tal fine è possibile attivare o disattivare il modo auricolare.

Se nel modo auricolare si risponde ad una chiamata tramite il tasto Gancio/Conversazione oppure Altoparlante, essa viene ricevuta nell'auricolare. A scelta è possibile rispondere alla chiamata anche sollevando il microtelefono.

Questo telefono supporta auricolari senza filo secondo lo standard DHSG, consentendo di eseguire e terminare una conversazione dall'auricolare. Verificate presso il vostro rivenditore qual è l'auricolare adatto a questo telefono.

Se si collega una cuffia Bluetooth® (vedere capitolo "[Attivazione del funzionamento Bluetooth® e del dispositivo Bluetooth®\[c\]](#)" (solo Aastra 5380)", pagina 70), la cuffia viene attivata automaticamente.

Nota:

Il capitolo "[Telefonate con la cuffia](#)", pagina 15 spiega come telefonare con la cuffia.

Menu



premere il Tasto Fox *Menu*.

Impostazioni



Scorrere fino a *Impostazioni* e premere il Tasto Fox *Selez.*

Audio



Scorrere fino a *Audio* e premere il Tasto Fox *Selez.*

Cuffia



Scorrere fino a *Cuffia* e premere il Tasto Fox *Editare*.

<Valore>



Attivare/disattivare il modo cuffia e confermare con Tasto Fox *Ok*.

⇒ Il microfono è disattivato, viene visualizzato

■ Attivazione del funzionamento Bluetooth® e del dispositivo Bluetooth®^[c] (solo Aastra 5380)

Si desidera effettuare una chiamata con cuffie Bluetooth® oppure attivare una conferenza tramite un dispositivo per conferenza Bluetooth®. Rivolgersi al gestore di sistema per l'installazione di un modulo Bluetooth®.

Nota:

Staccare sempre il telefono dall'alimentazione prima di collegare/scollegare un modulo Bluetooth®.

Appena viene collegato un modulo Bluetooth® al telefono, è possibile attivare il funzionamento Bluetooth® e collegare i dispositivi Bluetooth®.

Un dispositivo Bluetooth® viene riconosciuto automaticamente dal telefono e viene attivato il funzionamento Bluetooth®. È possibile attivare o disattivare il funzionamento Bluetooth® anche in modo manuale.

Sono supportate le seguenti applicazioni Bluetooth®:

- Cuffie
- Dispositivi per conferenza

È possibile attivare solo un collegamento Bluetooth® alla volta.

Nota:

Il capitolo "Telefonate con la cuffia", pagina 15 spiega come telefonare con la cuffia.

Menu



premere il Tasto Fox *Menu*.

Impostazioni



Scorrere fino a *Impostazioni* e premere il Tasto Fox *Selez.*

Bluetooth



Scorrere fino a *Bluetooth* e premere il tasto Fox *Selez.*

Associazione di un nuovo dispositivo



Per aggiungere un nuovo dispositivo:

Scorrere fino a *Accodare nuova periferica* e premere il tasto Fox *Selez.*

Attivare il dispositivo, selezionarlo e inserire il PIN del dispositivo Bluetooth®.

⇒ Il dispositivo è associato  e viene visualizzato .

Dispositivi associati



Elenco dei dispositivi associati:

Scorrere fino a *Dispositivi associati* e premere il tasto Fox *Selez.*

⇒ Viene visualizzato l'elenco.

Selezionare il dispositivo desiderato.

Nota:

- L'elenco è limitato a 4 dispositivi Bluetooth®. Innanzitutto rimuovere il dispositivo, prima di collegarne un altro.
- Se il telefono è stato riavviato, vengono visualizzati solo i primi 6 caratteri del nome del dispositivo Bluetooth®.

Cancella



Per rimuovere il dispositivo:

Scorrere fino a *Dispositivi associati* e premere il tasto Fox *Selez.*

Selezionare il dispositivo desiderato e premere *Cancellare*.

⇒ Il dispositivo è stato rimosso.

Nota:

Confermare la richiesta di sicurezza con *Ok*, se si desidera rimuovere un dispositivo attivo.

Bluetooth



Per attivare/disattivare il funzionamento Bluetooth® in modo manuale

Scorrere fino a *Bluetooth* e premere il tasto Fox *Editare*.

Attivazione o disattivazione del funzionamento Bluetooth®.

⇒ L'impostazione viene salvata, viene visualizzato .

Nota:

Un funzionamento Bluetooth® attivato non implica obbligatoriamente la presenza di una connessione Bluetooth®.





Impostazioni generali

Questo capitolo spiega altre impostazioni che potete utilizzare sul telefono.

■ Selezione della lingua





Il testo del display non compare nella lingua desiderata.

È possibile selezionare un'altra lingua. L'opzione menu in cui è possibile selezionare la lingua è contrassegnata da "*" prima della parola per lingua, ad esempio "*Lingua" per l'italiano.

- Menu*
 premere il Tasto Fox *Menu*.
- <*Language>
 Scorrere fino a **Lingua* e premere il Tasto Fox *Editare*.
⇒ La lingua impostata viene visualizzata con .
- <Valore>
 Selezionare la lingua desiderata e confermare con Tasto Fox *Ok*.
⇒ Il testo del display compare nella lingua scelta.

■ Configurazione della selezione multifrequenza (DTMF)

Si vuole attivare o disattivare la selezione multifrequenza (DTMF) nel proprio apparecchio.

- Menu*
 premere il Tasto Fox *Menu*.
- Impostazioni*
 Scorrere fino a *Impostazioni* e premere il Tasto Fox *Selez*.
- Generale*
 Scorrere fino a *Generale* e premere il Tasto Fox *Selez*.
- DTMF*
 Scorrere fino a *DTMF* e premere il Tasto Fox *Editare*.
- <Valore>
 Attivare o disattivare la selezione multifrequenza DTMF e confermare con il tasto Fox *Ok*.
⇒ L'impostazione è memorizzata.

■ Modifica PIN

Si desidera modificare il PIN con il quale poter bloccare/sbloccare il telefono (vedere capitolo "Blocco del telefono", pagina 45 e "Sblocco del telefono", pagina 46).

Per default è impostata la combinazione "0000" per il nuovo PIN è possibile scegliere qualsiasi combinazione da 2 a 10 cifre.

Se avete dimenticato il PIN, il vostro gestore del sistema lo può reimpostare alle impostazioni di fabbrica.

Nota:

Il PIN è valido per tutti i terminali ^[c].

Menu



premere il Tasto Fox *Menu*.

Impostazioni



Scorrere fino a *Impostazioni* e premere il Tasto Fox *Selez.*

Generale



Scorrere fino a *Generale* e premere il Tasto Fox *Selez.*

PIN



Scorrere fino a *PIN* e premere il Tasto Fox *Editare*.
⇒ Sul display compare *PIN attuale*.

<Vecchio PIN>



Inserire il PIN vecchio e confermare con Tasto Fox *Ok*.
⇒ Sul display compare *Nuovo PIN*.

<Nuovo PIN>



Inserire il nuovo PIN e confermare con Tasto Fox *Ok*.
⇒ Il display indica *Conferma*.

<Nuovo PIN>



Inserire ancora una volta il nuovo PIN e confermare con Tasto Fox *Ok*.
⇒ Il nuovo PIN è memorizzato.

Note:

- Il display visualizza un asterisco per ogni cifra inserita "**".
- È possibile modificare il PIN anche con il codice funzione *47 (vedere "User's Guide */# Procedures").

■ Inserimento testo di segnalazione per lo stato di riposo

Si desidera modificare il testo che il telefono visualizza a riposo.

Oltre alla data e ora, è possibile inserire un testo personalizzato che viene visualizzato dal telefono a riposo.

Menu



premere il Tasto Fox *Menu*.

Impostazioni



Scorrere fino a *Impostazioni* e premere il Tasto Fox *Selez.*

Generale



Scorrere fino a *Generale* e premere il Tasto Fox *Selez.*

Testo standby



Scorrere fino a *Testo a riposo* e premere il Tasto Fox *Editare*.

Inserire il testo e confermare con Tasto Fox *Ok*.







⇒ Il testo è stato memorizzato.

Nota:

Per correggere i caratteri errati, utilizzare il Tasto Cancellazione.







■ Identificazione del sistema di comunicazione

Questo terminale può essere collegato a diversi sistemi di comunicazione Aastra. È possibile visualizzare su quale sistema è collegato il terminale.

- Menu*
 Premere il Tasto Fox *Menu*.
- Impostazioni*
  Scorrere fino a *Impostazioni* e premere il Tasto Fox *Selez.*
- Generale*
  Scorrere fino a *Generale* e premere il Tasto Fox *Selez.*
- Proprio ID*
  Scorrere fino a *Proprio ID* e premere il Tasto Fox *Selez.*
⇒ Compaiono il nome, il numero e il sistema di comunicazione.

■ Impostazioni IP locali (Aastra 5380ip)

In questo menu sono memorizzati i dati relativi a IP del vostro telefono. L'inserimento di questi dati è protetto da password e pertanto può essere eseguito solo dal gestore di sistema. Tuttavia, è possibile richiamare tali dati.

- Menu*
 Premere il Tasto Fox *Menu*.
- Impostazioni*
  Scorrere fino a *Impostazioni* e premere il Tasto Fox *Selez.*
- Generale*
  Scorrere fino a *Generale* e premere il Tasto Fox *Selez.*
- Impostazioni locali*
  Scorrere fino a *Impostazioni locali* e premere il Tasto Fox *Selez.*
⇒ Impostazioni richiamabili relative a IP.

Protezione

Questo capitolo spiega come proteggersi da determinati tipi di chiamata.

■ Non disturbare/Avviso di chiam./Inclusione/Annuncio/Deviazione

Si desidera attivare la protezione da determinati tipi di chiamata.

È possibile impostare queste funzioni in modo che non siano abilitate sul vostro telefono. Chiedere al gestore di sistema se queste funzioni sono abilitate nel sistema.

Menu



Premere il Tasto Fox *Menu*.

Impostazioni



Scorrere fino a *Impostazioni* e premere il Tasto Fox *Selez.*

Protezione



Scorrere fino a *Protezione* e premere il Tasto Fox *Selez.*

<Impost. protezione>



Scorrere fino all'impostazione di protezione desiderata e premere il tasto Fox *Editare*.

<Valore>



Selezionare l'impostazione desiderata e confermare con Tasto Fox *Ok*.
⇒ L'impostazione è memorizzata.

Nota:

È possibile disattivare una protezione attiva tramite il *Menu > Funzioni attive > Tasto Fox Disattivare*.

Gestione Agenda

Questo capitolo spiega come inserire una voce nell'agenda e come modificare o cancellare una voce.

■ Creazione di una nuova voce della rubrica

Si desidera memorizzare numeri di telefono privati. È possibile memorizzare numeri specifici nell'agenda privata.

Si ha la possibilità di eseguire più voci di chiamata per un contatto (ufficio, privato, cellulare)^[c]. È possibile specificare uno di questi numeri come numero standard, che viene utilizzato se non si adotta una scelta definita.

Per poter riconoscere e interpretare correttamente un numero esterno da ciascun sistema (PBX, OIP, Microsoft Outlook, TwiXTel), si consiglia di memorizzare tale numero in formato canonico (+prefisso internazionale (prefisso nazionale) numero). Premere il tasto **+** per inserire il +. È possibile salvare il numero in uno dei seguenti formati^[c]:

- 0-004132655xxxx
- 004132655xxxx
- 9-004132655xxxx
- +41 (32) 655xxxx



Premere il tasto Rubrica.

Contatti privati



Scorrere fino a *Contatti privati* e premere il Tasto Fox *Selez.*

Nuovo



Premere Tasto Fox *Nuovo*.

Salva



Inserire i dati del contatto (nome, ufficio, cellulare, privato).

Con il tasto di navigazione è possibile scorrere da una voce all'altra.

Premere il tasto Esci se si desidera uscire dalla voce senza salvare.

Confermare con il tasto Fox *Salva*.

Definire con il tasto Fox *Predefinito* il numero selezionato come numero standard.

⇒ Il contatto è stato memorizzato.

■ Modifica o cancellazione di una voce della rubrica

Si desidera modificare un numero memorizzato nella propria agenda privata.

Nota:

Non è possibile modificare le voci contenute in altre agende.



Premere il tasto Rubrica.

Contatti privati



Scorrere fino a *Contatti privati* e premere il Tasto Fox *Selez.*

<Voce>

Per modificare una riga

Selezionare la voce desiderata e premere Tasto Fox *Modificare.*



<Nome, numero>

Modificare i dati del contatto e confermare con Tasto Fox *Ok.*



<Voce>

Per cancellare una voce:

Selezionare la voce desiderata e premere il Tasto Fox *Cancellare.*

⇒ La voce viene cancellata.



■ Utilizzo dei numeri dalla lista chiamate nell'agenda

Si desidera utilizzare un numero da una delle liste chiamate nell'agenda privata.

È possibile aggiungere un numero ad un contatto esistente o creare un nuovo contatto.

Menu



premere il Tasto Fox *Menu.*

Elenchi chiamate



Scorrere fino a *Elenchi chiamate* e premere il Tasto Fox *Selez.*

<Lista Chiamate>

Selezionare la lista chiamate desiderata e premere il tasto Fox *Salva.*



<Voce>

Per aggiungere un contatto esistente:

Premere il tasto Fox *Agg. a contatto esist.*, selezionare il contatto e il tipo di numero desiderato e confermare con il tasto Fox *Salva.*



<Voce>

Per aggiungere un nuovo contatto:

Premere il tasto Fox *Aggiungi nuovo contatto*, selezionare il tipo di numero desiderato e confermare con il tasto Fox *Salva.*



Configurare il sistema Voice Mail

Questo capitolo spiega come impostare la Voice Mail.

■ Messaggio di saluto personale

È possibile registrare fino a 3 messaggi di saluto diversi. Se non vi è alcun messaggio di saluto personale attivo o non è presente alcun messaggio, viene attivato automaticamente il messaggio di saluto globale, a condizione che sia stato registrato. Rivolgersi al proprio gestore di sistema per maggiori informazioni.

Menu



Premere il Tasto Fox *Menu*.

Voice Mail



Scorrere fino a *Voice Mail* e premere il Tasto Fox *Selez.*

<Messaggio di saluto>



Per registrare il messaggio di saluto:

Selezionare il messaggio di saluto desiderato e premere Tasto Fox *Registrare*.

⇒ Registrare ora il testo del messaggio saluto personale

Nota:

È possibile aumentare la qualità della voce, registrando il testo attraverso il microtelefono.

<Messaggio di saluto>



Per ascoltare il messaggio di saluto:

Selezionare il messaggio di saluto desiderato e premere Tasto Fox *Ascoltare*.

⇒ È possibile controllare il testo di saluto personale e, se necessario, registrarlo di nuovo.

<Messaggio di saluto>



Selezionare il messaggio di saluto:

Selezionare il messaggio di saluto desiderato e confermare con Tasto Fox *Ok*.

⇒ Il messaggio di cortesia registrato per ultimo è attivato automaticamente.

Note:

- Il capitolo "[Deviazione su Voice Mail](#)", pagina 43 spiega come configurare una deviazione su Voice Mail
- Ulteriori informazioni relative a Voice Mail sono contenute nelle "istruzioni per l'uso dei sistemi Voice Mail Ascotel® IntelliGate®".

Configurazione dei tasti

In questi capitoli si spiega come memorizzare i numeri e le funzioni su un Tasto Fox o Configurabile.

■ Tasti disponibili

È possibile memorizzare numeri o funzioni su 2 diversi tasti:

- Su un Tasto Configurabile - accessibile in ogni momento
- Direttamente sul Tasto Fox – richiamabile solo a riposo

Per poter utilizzare un tasto configurabile, è necessario aver collegato un modulo di tastiera di estensione Aastra M530 oppure Aastra M535^[a]. Rivolgersi al proprio gestore di sistema per maggiori informazioni.

È possibile assegnare ogni tasto ad un determinato tipo in modo da poter attivare un'azione premendo un tasto. È disponibile la scelta seguente:

- Tasto numero: Memorizzare il numero telefonico;
- Tasto funzione: Attivazione/disattivazione della funzione;
- Tasto Team: Gestione di un team;
- Tasto di linea: Configurazione di un apparecchio in serie (i tasti Linea devono essere configurati dal gestore di sistema).

Nota:

Dettagli relativi al modulo di tastiera di estensione Aastra M535 sono contenuti nel capitolo "[Utilizzo modulo di tastiera di estensione Aastra M535](#)", pagina 18 o "[Modulo di tastiera di estensione Aastra M530/M535 \(opzionale\)](#)", pagina 110.

■ Per memorizzare il numero telefonico – Tasto numero

Si desidera poter selezionare un numero telefonico che si usa spesso senza doverlo digitare nuovamente.

Su ogni tasto Fox o tasto configurabile del modulo di tastiera di estensione Aastra M535^[a] è possibile memorizzare un numero, mentre su qualsiasi tasto configurabile del modulo di tastiera di estensione Aastra M530 è possibile memorizzare due numeri telefonici con il nome. In questo modo quel tasto diventa Tasto Numero.

Menu



Per memorizzare il numero telefonico sul Tasto Fox

premere il Tasto Fox *Menu*.

Impostazioni



Scorrere fino a *Impostazioni* e premere il Tasto Fox *Selez.*

Tasto Fox



Scorrere fino a *Tasti > Tasto Fox > Selez.* e premere il Tasto Fox desiderato.
⇒ Sul display compare il tipo di tasto da scegliere.

Tasto numero



Scorrere fino a *Tasto numero* e premere il Tasto Fox *Selez.*
Inserire il numero e il nome e confermare con il Tasto Fox *Ok.*
⇒ Viene memorizzata la funzione assegnata.

<A lungo>



Per memorizzare il numero telefonico e il Tasto Configurabile

premere a lungo il tasto.
⇒ Sul display compare il tipo di tasto da scegliere.

Tasto numero



Scorrere fino a *Tasto numero* e premere il Tasto Fox *Selez.*
Inserire il numero e il nome e confermare con il Tasto Fox *Ok.*
Se è stato collegato un modulo di tastiera di espansione Aastra M535, è possibile selezionare anche il tipo di numero (*Num. ufficio, Num. cellulare o Num. abitazione*).

Note:

- Per correggere i caratteri errati, utilizzare il Tasto Cancellazione.
- Su un tasto configurabile del modulo di tastiera di estensione Aastra M535 è possibile memorizzare solo un numero telefonico.

■ Memorizzazione della funzione sul tasto – Tasto funzione

Si desidera richiamare con un tasto una funzione usata di frequente, ad esempio la deviazione condizionata di chiamata, senza doverla eseguire manualmente. Normalmente la funzione è assegnata in modo da:

- attivare la funzione con la prima pressione del tasto - il LED si accende,
- e disattivare di nuovo il comando con un'ulteriore pressione del tasto - il LED si spegne.

Se è stata collegata un modulo di tastiera di estensione Aastra M530 o Aastra M535 (opzionale), il LED visualizza lo stato del tasto:

- Rosso: funzione attiva.
- Verde: funzione disattivata.

Menu



Per memorizzare il numero telefonico sul Tasto Fox

Premere il *menu*.

Impostazioni



Scorrere fino a *Impostazioni* e premere il Tasto Fox *Selez.*

Tasto Fox



Scorrere fino a *Tasti > Tasto Fox > Selez.* e premere il Tasto Fox desiderato.

⇒ Sul display compare il tipo di tasto da scegliere.

Tasto funzione



Scorrere fino a *Tasto Funzione* e premere il Tasto Fox *Selez.*

⇒ La funzione attualmente impostata viene visualizzata con .

<Funzione>



Selezionare la funzione desiderata e premere il Tasto Fox *Selez.*

⇒ Ulteriore navigazione del menu dipende dalla funzione (vedi capitolo "[Funzioni comfort per telefonare in modo efficiente](#)", pagina 24). Appena eseguite tutte le impostazioni, la funzione viene memorizzata sul tasto.

Nota:

Inoltre con le funzioni predefinite è possibile definire una funzione. Per ulteriori informazioni, leggere il capitolo "[Comandi funzione](#)", pagina 87.

Per memorizzare la funzione sul Tasto Configurabile

premere a lungo il tasto.

⇒ Sul display compare il tipo di tasto da scegliere.

Tasto funzione



Scorrere fino a *Tasto Funzione* e premere il Tasto Fox *Selez.*

⇒ La funzione attualmente impostata viene visualizzata con .

<Funzione>



Selezionare la funzione desiderata e premere il Tasto Fox *Selez.*

⇒ Ulteriore navigazione del menu dipende dalla funzione (vedi capitolo "[Funzioni comfort per telefonare in modo efficiente](#)", pagina 24). Appena eseguite tutte le impostazioni, la funzione viene memorizzata sul tasto.

Nota:

Inoltre con le funzioni predefinite è possibile definire una funzione. Per ulteriori informazioni, leggere il capitolo "[Comandi funzione](#)", pagina 87.

■ Memorizzazione del partner di un team su un tasto – Tasto team

Si desidera organizzarsi con altri membri in un team, per essere, da un lato, costantemente raggiungibili e anche per garantire la supplenza reciproca. È possibile configurare un Tasto Configurabile come Tasto Team e assegnarlo ad un partner del team. Un tasto Team viene configurato per ogni membro del team e consente di:

- chiamarsi reciprocamente premendo semplicemente un tasto;
- accettare una chiamata in arrivo per un altro membro del team premendo semplicemente un tasto;
- scegliere se oltre al Tasto Team lampeggiante, viene emesso anche uno squillo quando un partner del team viene chiamato. Per lo squillo è possibile configurare un ritardo;
- tra accettazione diretta tramite Viva-voce automatico, sollevamento del microtelefono o selezione del Tasto Team.

Sono possibili le seguenti impostazioni audio: *Volume suoneria, Melodia, Ritmo, Rispondere.*

Note:

- È possibile attivare un Tasto Team solo su un tasto configurabile.
- Leggere il capitolo "Utilizzo del Tasto Team", pagina 58 per informazioni su come utilizzare configurare un tasto Team.

<A lungo>



Premere a lungo il Tasto Configurabile.

⇒ Sul display compare il tipo di tasto da scegliere.

Tasto Team



Scorrere fino a *Tasto Team* e premere il Tasto Fox *Selez.*

<Numero, nome>



Inserire o modificare il numero. Se l'utente è memorizzato nel sistema, il nome viene inserito automaticamente. Confermare con il Tasto Fox *Ok.*

⇒ Il display mostra le funzioni con le quali è possibile configurare il Tasto Team.

<Impostazioni audio>



Per definire le impostazioni audio:

Scorrere fino alle impostazioni audio desiderate e premere il tasto Fox *Editare*. Selezionare l'impostazione desiderata e confermare con Tasto Fox *Ok*.

⇒ L'impostazione è memorizzata.

Opzioni di impostazione per chiamata:

- *Off* per nessuno squillo, *On* per squillo immediato e *Rit 10s*, *Rit 20s* e *Rit 30s* e confermare con Tasto Fox *Ok*.
- Il Tasto Fox *Test* consente di verificare l'impostazione.

Rispondere



Per impostare il modo risposta:

Scorrere fino a *Rispondere* e premere il Tasto Fox *Editare*.

Selezionare l'impostazione desiderata e confermare con Tasto Fox *Ok*.

⇒ L'impostazione è memorizzata.

Opzioni di impostazione per la risposta:

Impostare *Tasto* per poter ricevere la chiamata premendo il tasto di linea, *Ricevitore* per riceverla sollevando il microtelefono e *Viva voce* per la ricezione automatica mediante Viva-voce.

Note:

- Le impostazioni *Microtelefono* e *Viva voce* funzionano soltanto se è attivato il segnale di chiamata.
- Se è stata selezionata la risposta con *Microtelefono* o *Viva voce*, è necessario definire anche la *Priorità*, dove 1 corrisponde alla priorità più elevata e 8 alla più bassa:

■ Cancellazione del tasto

Si desidera cancellare la funzione assegnata ad un Tasto Configurabile.

A tal fine è disponibile l'impostazione *Nessuna funzione*.

<A lungo>



Nessuna funzione



Per cancellare il Tasto Fox:

premere a lungo il Tasto Fox.

⇒ Sul display compare il tipo di tasto.

Scorrere fino a *Nessuna funzione* e confermare con Tasto Fox *Ok*.

⇒ La configurazione del tasto è cancellata.

<A lungo>



Nessuna funzione



Per cancellare il tasto configurabile:

Premere a lungo il Tasto Configurabile.

⇒ Sul display compare il tipo di tasto.

Scorrere fino a *Nessuna funzione* e confermare con Tasto Fox *Ok*.

⇒ La configurazione del tasto è cancellata.

Configurazione dei tasti di linea

Questo capitolo spiega come adattare le impostazioni dei Tasti Linea alle proprie esigenze personali.

Il vostro gestore di sistema decide se assegnare Tasti Linea al vostro telefono.

■ Impostazione della funzione di un tasto di linea

Si desidera impostare la funzione di un tasto di linea.

È possibile stabilire se, oltre al Tasto Linea lampeggiante verrà emesso anche uno squillo quando la chiamata arriva sul Tasto Linea. Per lo squillo è possibile configurare un ritardo.

Per rispondere a una chiamata si può scegliere tra accettazione diretta premendo il tasto di linea, sollevamento del microtelefono o tramite Viva voce automatico.

La funzione di ricevimento di una chiamata esterna tramite Viva voce automatico non è disponibile.

Sono possibili le seguenti impostazioni audio: *Volume suoneria, Melodia, Ritmo, Rispondere.*

Note:

- È possibile attivare un Tasto Linea solo su un tasto configurabile.
- Leggere il capitolo "[Attivazione delle chiamate tramite tasto di linea](#)", pagina 61 per informazioni su come utilizzare un tasto Linea.

<A lungo>



Premere a lungo il Tasto Linea.

⇒ Il display mostra il Tasto Linea e le funzioni con le quali è possibile configurare il Tasto Linea.

Nota:

Anche il Tasto personale viene considerato un tasto di linea

Tasto di linea



Scorrere fino al *Tasto di linea* e premere il tasto Fox *Selez.*

<Impostazioni audio>



Per definire le impostazioni audio:

Scorrere fino alle impostazioni audio desiderate e premere il tasto Fox *Editare*. Selezionare l'impostazione desiderata e confermare con Tasto Fox *Ok*.

⇒ L'impostazione è memorizzata.

Opzioni di impostazione per chiamata:

- *Off* per nessuno squillo, *On* per squillo immediato e *Rit 10s*, *Rit 20s* e *Rit 30s* e confermare con Tasto Fox *Ok*.
- Il Tasto Fox *Test* consente di verificare l'impostazione.

Rispondere



Per impostare il modo risposta:

Scorrere fino a *Rispondere* e premere il Tasto Fox *Editare*.

Selezionare l'impostazione desiderata e confermare con Tasto Fox *Ok*.

⇒ L'impostazione è memorizzata.

Opzioni di impostazione per la risposta:

Impostare *Tasto* per poter ricevere la chiamata premendo il tasto di linea, *Ricevitore* per riceverla sollevando il microtelefono e *Viva voce* per la ricezione automatica mediante Viva-voce.

Note:

- Le impostazioni *Microtelefono* e *Viva voce* funzionano soltanto se è attivato il segnale di chiamata.
- Se è stata selezionata la risposta con *Microtelefono* o *Viva voce*, è necessario definire anche la *Priorità*, dove 1 corrisponde alla priorità più elevata e 8 alla più bassa:

Formulazione di funzioni

Questo capitolo spiega come attivare o memorizzare su un tasto una funzione individuale, ad esempio la Deviazione di chiamata, utilizzando i comandi funzione.

■ Comandi funzione

I comandi funzione consentono di formulare una funzione per le proprie esigenze personali. Una funzione può essere costituita da uno o più comandi funzione e codici funzione nonché dal numero telefonico. È possibile eseguire direttamente una funzione o memorizzarla su un Tasto Funzione (selezionare la funzione *configurabile*).

Tab. 1 Sono disponibili i seguenti comandi funzione:

"A"	Occupazione della linea con la massima priorità
"I"	Occupazione linea
"X"	Interruzione collegamento
"P"	1 secondo di pausa prima dell'azione successiva
"Lxx"	Occupazione della linea xx (Tasti Linea)
"N"	Utilizzo del numero telefonico inserito nella preparazione della selezione
""	Funzione tasti di comando (impianto a monte)
"Z"	Attivazione/disattivazione del modo DTMF (selezione multifrequenza)
"R"	Utilizzo dell'ultimo numero selezionato
"Y"	Chiusura del collegamento e rioccupazione della linea

Tab. 2 Esempi di come formulare una funzione:

"IR"	Occupazione della linea ("I"), selezione dell'ultimo numero digitato ("R")
"I201"	Occupazione della linea ("I") e selezione del numero 201
"I*21201X"	Occupazione della linea ("I"), Attivazione della deviazione di chiamata ("*21") sul numero 201, Chiusura del collegamento ("X")
	<p>Note:</p> <ul style="list-style-type: none"> Le funzioni, non presenti nel menu, possono essere attivate tramite procedure */# (vedi "User's Guide */# Procedures"). Il codice funzione può essere immesso direttamente o salvato su un tasto. Alcuni codici funzione possono essere eseguiti solo se la stessa funzione non è utilizzabile anche tramite il menu. Alcuni codici funzione sono disponibili solo in modo limitato a seconda del sistema e della versione software.

■ Codici funzione

Un elenco di tutti i codici funzione è contenuto nel sito www.aastra.com/docfinder ("User's Guide */# Procedures").

Posto operatore

Questo capitolo illustra le modalità di utilizzo fornite da Aastra 5380/5380ip con Aastra M535, se configurato nel sistema come posto operatore^[c].

<i>Informazioni relative al posto operatore</i>	<i>89</i>
<i>Impostazione posto operatore</i>	<i>92</i>
<i>Telefonare con il posto operatore</i>	<i>94</i>

Informazioni relative al posto operatore

Il posto operatore rappresenta il nodo telefonico principale dell'azienda. Le chiamate urbane in arrivo giungono a questo telefono passando attraverso diverse linee fisiche. È possibile che arrivino diverse chiamate contemporaneamente. Le chiamate agiscono sui Tasti Linea e sono gestite, di regola, in base alla sequenza di arrivo.

Il telefono diventa posto operatore non appena il gestore di sistema ha configurato il primo tasto di linea sull'apparecchio Aastra M535. In seguito è sempre possibile configurare personalmente altri tasti di linea. A tale scopo, utilizzare Aastra 5380/5380ip come telefono normale e Aastra M535 come posto operatore con le sue funzioni specifiche.

■ Aastra M535

Aastra M535 contiene tutte le informazioni del posto operatore. Un tasto di linea è memorizzato sul livello 1, ma utilizza tutti i 3 livelli per la visualizzazione delle informazioni. Passare fra i livelli con il tasto Maiusc per poter visualizzare tutte le informazioni relative a una chiamata. I tasti che non vengono utilizzati come tasti di linea del posto operatore possono essere configurati come di consueto su tutti i 3 livelli.

■ Tasti di linea del posto operatore

Le chiamate esterne ed interne vengono dinamicamente memorizzate sui tasti di linea (vedere capitolo "[Coda di attesa](#)", pagina 90). I Tasti Linea eseguono le seguenti funzioni:

- Risposta e trasferta di chiamate esterne ed interne
- Esecuzione di chiamate esterne
- Assegnazione di linee urbane.

■ Tasto personale

Appena il gestore di sistema ha configurato il telefono per un posto operatore, anche il tasto personale viene configurato automaticamente.

Con il Tasto Interno il posto operatore è in grado di funzionare come un normale utente, potendo utilizzare questo tasto per effettuare chiamate personali. Le chiamate in arrivo sul numero personale agiscono sul Tasto Interno. La posizione di questo tasto può essere selezionata liberamente dal gestore di sistema.

Le chiamate al Tasto personale hanno sempre la massima priorità. Se sono in corso contemporaneamente delle chiamate al tasto di linea e al tasto personale, è possibile attivare automaticamente la chiamata al tasto personale sollevano il microtelefono. Se invece si desidera attivare la chiamata al tasto di linea, è necessario premere il tasto di linea.

Mentre si effettua una chiamata a un tasto di linea, non si è raggiungibili sul numero di chiamata personale e coloro che chiamano avvertono una tonalità di occupato

■ Coda di attesa

Ad un posto operatore possono arrivare diverse chiamate contemporaneamente senza che l'apparecchio in questione risulti "Occupato". L'Operatore ha però la possibilità di gestire sempre e solo una chiamata alla volta. Se tutti i tasti di linea sono occupati, tutte le altre chiamate vengono deviate in una coda di attesa ed elencate sul display.

Con i tasti disponibili il posto operatore è in grado di gestire fino a 10 chiamate contemporaneamente, ma la coda può contenere anche un numero superiore di chiamate. La chiamata in coda agirà su un Tasto Linea non appena questo si sarà liberato.

■ Display, simboli del display e LED

I LED posti accanto ai Tasti Linea ed al Tasto Interno segnalano l'origine e lo stato della chiamata. Se è stato configurato un sistema per 2 ditte, il display indica se la chiamata è indirizzata alla ditta A o B (vedere il capitolo "[Esecuzione di chiamate da un sistema a due ditte](#)", pagina 98).

Se il LED è rosso, la chiamata è esterna, se è verde, la chiamata è interna.

Un tasto di linea utilizza tutti i 3 livelli per la visualizzazione delle informazioni:

- Livello 1: Nome o numero del chiamante (indipendente dalla configurazione di sistema).
- Livello 2: Nome o numero del chiamante (indipendente dalla configurazione di sistema).
- Livello 3: Ora della chiamata.



- Chiamata esterna (sistema a 1 ditta)
- Chiamata interna (sistema a 1 o 2 ditte)



- Lampeggiante in rosso (esterno)
- Lampeggiante verde (interno)

	<ul style="list-style-type: none"> • Chiamata esterna deviata al posto operatore (sistema a 1 ditta) • Chiamata interna deviata al posto operatore 		<ul style="list-style-type: none"> • Lampeggiante in rosso (esterno) • Lampeggiante verde (interno)
A	Chiamata esterna (ditta A)		Lampeggiante in rosso
	Chiamata esterna deviata al posto operatore (ditta A)		Lampeggiante in rosso
B	Chiamata esterna (ditta B)		Lampeggiante in rosso
	Chiamata esterna deviata al posto operatore (ditta B)		Lampeggiante in rosso
	Collegato		<ul style="list-style-type: none"> • Rosso (esterno) • Verde (interno)
P	In parcheggio		<ul style="list-style-type: none"> • Lampeggiante in rosso (esterno) • Lampeggiante verde (interno)
H	In attesa		<ul style="list-style-type: none"> • Lampeggiante in rosso (esterno) • Lampeggiante verde (interno)
T	Trasferita		<ul style="list-style-type: none"> • Lampeggiante in rosso (esterno) • Lampeggiante verde (interno)
	Avviso di chiamata in attesa		<ul style="list-style-type: none"> • Lampeggiante in rosso (esterno) • Lampeggiante verde (interno)
	A riposo		OFF

Impostazione posto operatore

È possibile configurare un numero max. di 10 tasti di linea sul livello 1 di un Aastra M535.

■ Aggiunta e impostazione della linea posto operatore

È possibile eseguire diverse impostazioni che influenzano il comportamento del telefono quando un utente chiama su un Tasto Linea.

Nota:

Le impostazioni vanno eseguite una volta per tutti i Tasti Linea.

Menu



Impostazione posto operatore:

premere il Tasto Fox *Menu*.

Impostazioni



Scorrere fino a *Impostazioni* e premere il Tasto Fox *Selez.*

Posto operatore



Scorrere fino al *Posto operatore* e premere il tasto Fox *Selez.*

Ditta A/B



Indipendentemente dalla configurazione, selezionare *Ditta A* o *Ditta B*.

⇒ Il display mostra le funzioni con le quali è possibile configurare il Tasto Linea.

<Valore>



Selezionare l'impostazione audio desiderata e confermare con il tasto Fox *Ok*.

Opzioni di impostazione per chiamata:

- *Off* per nessuno squillo, *On* per squillo immediato e *Rit 10s*, *Rit 20s* e *Rit 30s* e confermare con Tasto Fox *Ok*.
- *Melodia* e *velocità*: Il Tasto Fox *Test* consente di verificare l'impostazione.

Opzioni di impostazione per modo risposta:

- Impostare *Tasto* per poter ricevere la chiamata premendo il tasto di linea, *Ricevitore* per riceverla sollevando il microtelefono e *Viva voce* per la ricezione automatica mediante Viva-voce.
- Con *Microtelefono* o *Viva voce*, è necessario definire anche la *Priorità*, dove 1 corrisponde alla priorità più elevata e 8 alla più bassa: Questa impostazione è consigliabile soprattutto per sistemi a 2 ditte.

Note:

Le impostazioni *Microtelefono* e *Viva voce* funzionano soltanto se è attivato il segnale di chiamata.

Opzioni di impostazione per modalità di assegnazione:

Impostare *Tasto* per attivare la chiamata premendo il tasto di linea e *Microtelefono* per attivarla sollevando il microtelefono.

Opzioni di impostazione per lista chiamate:

Inserire per inserire la voce nella lista chiamate e *Nessun dato* per non inserire alcuna voce.

<A lungo>



Impostare il posto operatore tramite il tasto funzione:

Premere a lungo il tasto di linea posto operatore.

⇒ Sul display compare il tipo di tasto da scegliere.

Posto operatore



Scorrere fino al *Posto operatore* e premere il tasto Fox *Selez.*

⇒ L'impostazione è memorizzata.

■ Cancellazione del tasto di linea

Si desidera cancellare l'assegnazione di un tasto di linea.

A tal fine è disponibile l'impostazione *Nessuna funzione*.

Nota:

Solo il gestore di sistema può cancellare l'ultimo tasto di linea. Se si cancella l'ultimo tasto di linea, anche il tasto di linea personale viene cancellato e il telefono viene rimosso dalla coda di attesa del posto operatore.

<A lungo>



Nessuna funzione



Cancellazione del tasto di linea:

premere a lungo il tasto.

⇒ Sul display compare il tipo di tasto.

Scorrere fino a *Nessuna funzione* e confermare con Tasto Fox *Ok*.

⇒ La configurazione del tasto è cancellata.

Telefonare con il posto operatore

■ Risposta ad una chiamata sul Tasto Interno

Si riceve una chiamata sul numero di chiamata personale del proprio posto operatore. Il LED del tasto personale lampeggia velocemente. Si desidera rispondere alla chiamata.

È possibile acquisire la chiamata senza dover premere il Tasto Interno.



Il tasto personale lampeggia:

Sganciare il microtelefono.

⇒ Si attiva la connessione con l'utente chiamante.

O:

1. Premere il tasto personale.

⇒ La linea viene selezionata.

2. Sganciare il microtelefono.

⇒ Si viene collegati alla linea selezionata.

■ Risposta ad una chiamata sul Tasto Linea

Si riceve una chiamata su uno o più Tasti Linea. I tasti di linea lampeggiano velocemente. Si desidera rispondere alla chiamata su un Tasto di linea.

Premere il Tasto di linea con la chiamata che si desidera rispondere. Se si sgancia il microtelefono senza premere alcun Tasto Linea, si viene collegati alla chiamata della linea con il livello di priorità più elevato.

Se il telefono è in stato di riposo e l'utente riceve una chiamata, essa viene segnalata sul primo tasto di linea e con un messaggio di testo nel display del telefono. Il messaggio di testo scompare automaticamente dopo breve tempo.

Quando si tiene premuto il Tasto di linea per circa 2 secondi finché non si accende, sul display del telefono vengono visualizzate le informazioni del chiamante. Il messaggio di testo scompare automaticamente dopo breve tempo.

Nota:

Se nell'impostazione a 2 ditte viene disattivata la chiamata acustica per una ditta, un'eventuale chiamata per questa ditta viene segnalata solo sul Tasto di linea, ma non come messaggio di testo nel display del telefono.



Sganciare il microtelefono.

⇒ Si è collegati alla linea con il livello di priorità più elevato.

O:

1. Premere il Tasto Linea.

⇒ La linea viene selezionata.

2. Sganciare il microtelefono.

⇒ Si viene collegati alla linea selezionata.

■ Avvio delle chiamate tramite tasto personale

Si desidera effettuare una chiamata sul posto operatore senza impegnare un Tasto di linea.

È possibile chiamare dal posto operatore tramite il Tasto Interno. In questo caso, poiché il proprio apparecchio funzionerà come un qualsiasi telefono, effettuando la chiamata verrà trasmesso il numero di chiamata personale.



Digitare il numero telefonico.



Premere il tasto personale.

⇒ Il Tasto personale si accende. La linea è impegnata.



Sganciare il microtelefono.

⇒ Viene selezionato il numero.

■ Attivazione delle chiamate tramite tasto di linea

Si desidera effettuare una chiamata tramite un Tasto Linea.

È possibile chiamare dal posto operatore tramite uno dei Tasti Linea momentaneamente liberi.

Ogni Tasto Linea dispone di un proprio numero di linea esterna, ciò significa che effettuando una chiamata si trasmette il numero associato al Tasto Linea utilizzato.

Gli addebiti vengono registrati separatamente per ogni Tasto Linea.



Digitare il numero telefonico.



Premere un Tasto Linea disponibile.

⇒ Il Tasto Linea si accende. La linea è impegnata.



Sganciare il microtelefono.

⇒ Viene selezionato il numero.

■ Parcheggiare la chiamata sul tasto di linea

Si desidera parcheggiare la chiamata in corso con un interlocutore a cui si è connessi tramite un Tasto Linea.

È possibile parcheggiare il proprio interlocutore sul Tasto Linea attualmente in uso.

Parcheggiare



premere il Tasto Fox *Parcheggiare*.

⇒ Il tasto di linea lampeggia lentamente, viene visualizzato **P**.

Per riprendere una conversazione parcheggiata:

premere il relativo Tasto Linea.

⇒ A questo punto si è nuovamente collegati con l'interlocutore parcheggiato, viene visualizzato **☎**.

Nota:

Se in caso di più chiamate contemporanee si preme un altro tasto di linea, la chiamata attiva viene parcheggiata automaticamente.

■ Cambio di linea attiva

Nel corso di una conversazione si desidera rispondere alla chiamata in arrivo su un altro Tasto Linea o effettuare una nuova chiamata.

È possibile cambiare la linea premendo il tasto. La conversazione attiva viene parcheggiata automaticamente a livello locale.



Per parcheggiare la chiamata e cambiare linea:

Premere sul nuovo tasto di linea.

⇒ La conversazione attiva viene parcheggiata. La conversazione della linea selezionata è attiva.

Per riprendere una conversazione parcheggiata:

premere il relativo Tasto Linea.

⇒ A questo punto si è nuovamente collegati con l'interlocutore parcheggiato.

Nota:

È possibile acquisire una conversazione su una linea fra altri due utenti senza premere il Tasto Linea corrispondente.

■ Trasferimento di linea urbana

Si desidera trasferire una linea urbana ad un interlocutore interno che non è autorizzato ad effettuare chiamate urbane.

In questo caso è possibile non solo trasferire una linea urbana ma anche digitare il numero utente al posto dell'interlocutore, annunciandolo poi all'utente desiderato.

Richiamata



Si sta effettuando una conversazione:

Premere il Tasto Fox *Richiamata*.

Premere un Tasto Linea disponibile.

⇒ Si sente il tono di centrale urbana.



Per trasferire la linea urbana senza preselezione:

Riagganciare il microtelefono.

⇒ L'utente interno acquisisce l'accesso alla linea urbana. Il posto operatore passa allo stato di riposo.



Per trasferire la linea urbana con preselezione:

Digitare il numero utente desiderato.

Per trasferire la linea senza preavviso: Riagganciare il microtelefono.

⇒ L'utente interno acquisisce la chiamata. Il posto operatore passa allo stato di riposo.



Per trasferire la linea con preavviso: attendere finché l'utente chiamato risponde.

Annunciare l'interlocutore interno.

Riagganciare il microtelefono.

⇒ L'interlocutore interno e l'utente esterno vengono messi in comunicazione. Il posto operatore passa allo stato di riposo.



■ Attivazione della supplenza sul posto operatore

Si desidera deviare le chiamate inoltrate al proprio apparecchio posto operatore su un altro apparecchio di destinazione.

Con la funzione di supplenza è possibile deviare le chiamate inoltrate ai posti operatore. La supplenza si attiva automaticamente anche su tutti gli altri posti operatore. Le chiamate al Tasto Interno sono escluse dalla deviazione.

Menu



premere il Tasto Fox *Menu*.

Impostazioni



Scorrere fino a *Impostazioni* e premere il Tasto Fox *Selez*.

Posto operatore



Scorrere fino al *Posto operatore* e premere il tasto Fox *Selez*.

Supplenza



Per attivare la supplenza:

Scorrere fino al *Supplenza* e premere il tasto Fox *Selez*.

⇨ La supplenza è attivata.

Disattivare



Per disattivare la supplenza:

Premere il Tasto Fox *Disattivare*.

⇨ La supplenza è disattivata.

Note:

- Le chiamate già in corso sul posto operatore al momento dell'attivazione della supplenza non vengono deviate.
- La supplenza non può essere attivata tramite comando a distanza.

■ Risposta alle chiamate da un sistema per due ditte

È in arrivo una chiamata sul proprio sistema per due ditte. Il LED associato al Tasto Linea lampeggia.

Il display indica se la chiamata è indirizzata alla ditta A o B.



Sganciare il microtelefono.



Chiamata per la ditta A:

premere il Tasto Linea e rispondere come ditta A.



Chiamata per la ditta B:

premere il Tasto Linea e rispondere come ditta B.

■ Esecuzione di chiamate da un sistema a due ditte

Si gestisce un sistema per due ditte e si desidera apparire alternativamente come ditta A e come ditta B.

Premessa fondamentale: Il sistema e il posto operatore sono stati predisposti dal gestore di sistema.

Caratteristiche di un impianto per 2 ditte:

- ogni singolo Tasto Linea consente di apparire come ditta A o B.
- Le liste chiamate non vengono acquisite separandole in base alla ditta.
- Gli addebiti vengono rilevati separandoli in base alla ditta.
- La supplenza è attivata in modo identico per entrambe le ditte.



Per effettuare una chiamata come ditta A:

premere 1 volta il Tasto Linea disponibile.
 ⇒ Il Tasto Linea si accende. La linea è impegnata.



Per effettuare una chiamata come ditta B:

Premere 2 volte un Tasto di linea disponibile.
 ⇒ Il Tasto Linea si accende. La linea è impegnata.



Inserire il numero dell'utente.

⇒ Si viene presentati all'utente come ditta A o B, trasmettendogli il rispettivo numero di linea urbana.

■ Attivazione/disattivazione delle funzioni tramite comando a distanza

Si è lontani dalla propria postazione operativa e si desidera impostare da un altro telefono le funzioni del proprio apparecchio.

Molte funzioni del proprio telefono si possono attivare / disattivare da un altro apparecchio tramite il comando a distanza. Per poterlo fare si deve abilitare il comando a distanza nel proprio apparecchio.

Il comando a distanza si attiva tramite un determinato codice funzione. Successivamente è necessario inserire i comandi operativi ed i codici per l'attuazione delle funzioni.



Per eseguire il comando a distanza da un telefono di terzi:

1. Specificare il codice funzione #06.
2. Immettere il numero del proprio apparecchio.
3. Inserire il proprio PIN.
4. Per attivare e disattivare la funzione voluta immettere il codice funzione.



Sganciare il microtelefono.

⇒ Viene emesso un tono di conferma.



Riagganciare il microtelefono.

⇒ La funzione è attivata/disattivata.

Nota:

La reimpostazione di fabbrica "0000" non è ammessa. Modificare dapprima il PIN come descritto sotto "Modifica PIN", pagina 73 oppure con il codice funzione *47 (vedi "User's Guide */# Procedures"). Se si è dimenticato il proprio PIN, il gestore del sistema lo può reimpostare alle impostazioni di fabbrica.

Ulteriori informazioni

I seguenti capitoli contengono informazioni utili relative al telefono.

<i>Guasto</i>	101
<i>Dichiarazione Software Open-SourceAastra 5380ip</i>	102
<i>Dipendenze dal sistema e dal software</i>	102

Guasto

Qui sono indicati alcuni suggerimenti, per poter utilizzare il telefono in caso di problemi.

■ Anomalie di funzionamento

L'interlocutore non vi sente oppure non sentite il vostro interlocutore

Assicurarsi che il cavo di collegamento del microtelefono sia collegato correttamente al microtelefono e al telefono (vedi capitolo "Installazione e messa in funzione", pagina 103).

A microtelefono sollevato, non si sente il tono di invito a selezionare, nessun messaggio sul display

Assicurarsi che il cavo di linea del telefono siano collegati correttamente al telefono e alla presa LAN (vedi capitolo "Installazione e messa in funzione", pagina 103).

Sul display compare "Not configured", con il ricevitore sollevato non si sente il tono di invito a selezionare

Al telefono non è stato assegnato nessun numero telefonico. Rivolgersi al proprio gestore di sistema per maggiori informazioni.

Il display indica: "Trying to register"

Impossibile registrare il telefono. Rivolgersi al proprio gestore di sistema per maggiori informazioni.

Il display funziona ma non è possibile eseguire chiamate

Probabilmente il Telefono è bloccato. Sbloccare il Telefono (vedere il capitolo "Sblocco del telefono", pagina 46).

È impossibile configurare i Tasti Configurabili

Probabilmente la configurazione è bloccata. Sbloccare il Telefono (vedere il capitolo "Sblocco del telefono", pagina 46).

Probabilmente il tasto per una nuova configurazione nel sistema è bloccato. Rivolgersi al proprio gestore di sistema per maggiori informazioni.

Probabilmente, il modulo di tastiera di estensione Aastra M530/M535 è alimentato con troppa poca corrente. Rivolgersi al proprio gestore di sistema per maggiori informazioni.

Contrasto display insufficiente

Il contrasto del display è regolato in modo inadeguato. Modificare l'impostazione (vedere il capitolo "Impostazioni del display", pagina 64).

Qualità limitata dell'audio in Viva-voce

La qualità dell'audio può ridursi a causa del volume eccessivo. Ridurre il volume. Se la qualità dell'audio è instabile, rivolgersi al gestore di sistema.

Nota:

In caso di messaggi di avvertenza, guasti e per domande eventuali rivolgersi al proprio gestore di sistema.

Dichiarazione Software Open-SourceAastra 5380ip

■ Informazioni sul software Open-Source

Questo prodotto contiene il software Open-Source di terzi, che è soggetto alle disposizioni della licenza GNU GPL (GNU General Public License) e LGPL (GNU Library/Lesser General Public License).

I testi delle licenze GPL e LGPL, nonché il codice sorgente delle parti di software indicate di seguito, sono disponibili all'indirizzo <http://www.aastra.com/docfinder> (tipo documento "Public GNU source").

I testi delle licenze GPL LGPL sono memorizzati anche sull'unità terminale e possono essere esaminati tramite l'interfaccia web integrata (URL: <indirizzo IP del terminale del sistema>).

Leggere il testo nei dettagli per informarsi sui diritti relativi alle suddette licenze.

Questo prodotto contiene il seguente software soggetto alle disposizioni GPL:

- Linux kernel, disponibile all'indirizzo <http://www.kernel.org/>
- Busybox, disponibile all'indirizzo <http://www.busybox.net/>

Questo prodotto contiene il seguente software soggetto alle disposizioni LGPL:

- uclibc, disponibile all'indirizzo <http://www.uclibc.org/>

Dipendenze dal sistema e dal software

Si desidera eseguire una funzione descritta nel presente manuale ma il sistema non lo consente.

Alcuni funzioni non sono supportate da tutti i sistemi o da tutte le versioni software. I relativi paragrafi di testo sono identificati con una lettera fra parentesi quadre [a]. Nella seguente composizione sono chiaramente indicate le versioni del sistema che supportano le funzioni in questione. Rivolgersi al proprio gestore di sistema per maggiori informazioni.

	17.5	17.6	17.7					
[a]		x						
[b]	x							
[c]		x	x					
[d]								

Installazione e messa in funzione

I seguenti capitoli descrivono le possibilità offerte dal telefono in fase di posizionamento.

<i>Contenuto della fornitura</i>	<i>104</i>
<i>Opzioni</i>	<i>104</i>
<i>Posizionamento e montaggio del telefono.....</i>	<i>106</i>
<i>Collegamento di Aastra 5380.....</i>	<i>108</i>
<i>Collegamento di Aastra 5380ip.....</i>	<i>108</i>
<i>Modulo di tastiera di estensione Aastra M530/M535 (opzionale)</i>	<i>110</i>
<i>Inserire i cartellini nel modulo di tastiera di estensione Aastra M530.</i>	<i>112</i>

Contenuto della fornitura

Telefono e ricevitore



Cavo di collegamento ricevitore



Cavo di collegamento telefono Aastra 5380



Base di supporto, utilizzabile anche come telaio di montaggio per l'installazione a parete

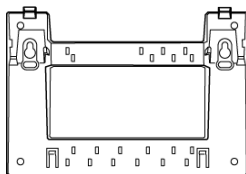

Guida rapida e norme di sicurezza



Opzioni

Alimentatore (se l'alimentazione non viene eseguita tramite la rete LAN, soltanto Aastra 5380ip)



Modulo di tastiera di estensione Aastra M530 con strisce etichetta (base di supporto/cavo di collegamento inclusi)

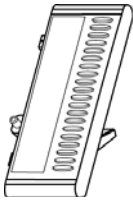

Modulo di tastiera di estensione Aastra M535^[a] con display (base di supporto/cavo di collegamento inclusi)

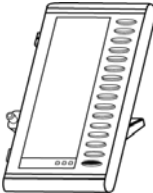

Posizionamento e montaggio del telefono

Con l'ausilio della base di supporto in dotazione, è possibile posizionare il telefono come apparecchio da tavolo oppure installarlo a parete.

■ Posizionamento come apparecchio da tavolo

È possibile collocare il telefono in un angolo di 40° oppure di 25°: La base di supporto viene inserita sul retro del telefono in diverse posizioni.

- Inserire e spingere la base di supporto come indicato nel disegno di montaggio.
- Collegare il microtelefono: Inserire la parte più corta del cavo di collegamento del microtelefono nella presa corrispondente. Inserire il connettore libero del cavo nella piccola presa del microtelefono sul fondo del telefono. Far passare il cavo attraverso una delle guide sulla base di supporto per evitare trazioni.
- Collegamento del telefono in base a quanto è descritto nel capitolo "[Collegamento di Aastra 5380](#)", pagina 108 o "[Collegamento di Aastra 5380ip](#)", pagina 108.

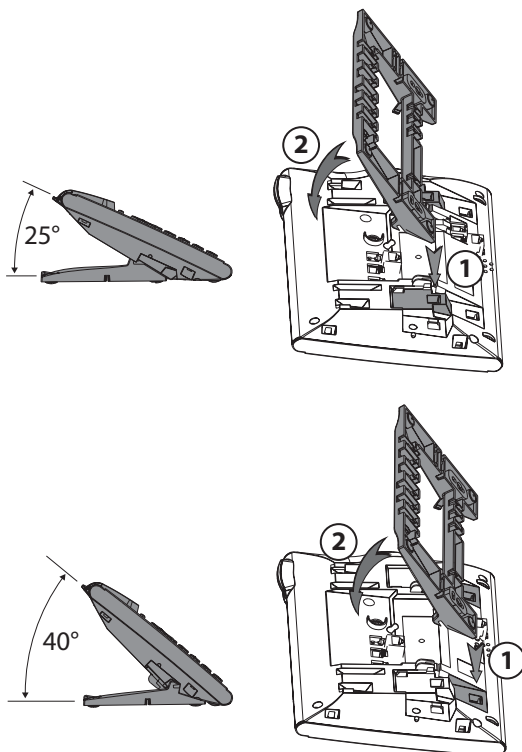

■ Montaggio a parete

È possibile installare il telefono alla parete. A tale scopo la base di supporto, che funge da staffa di montaggio, viene fissata alla parete tramite viti e il telefono viene incastrato nella base di supporto.

Note:

- Poiché fra le prese di collegamento sul retro del telefono e la parete di montaggio vi è poco spazio disponibile, per il cavo di collegamento LAN occorre utilizzare un cavo flat con connettore corto. Rivolgersi al rivenditore locale per sapere dove trovare un cavo flat adeguato (soltanto Aastra 5380ip).
- Se il telefono viene montato a parete, è possibile collegare solo un modulo di tastiera di estensione Aastra M530 o 1 Aastra M535 (opzionale).
- Utilizzare le viti per il fissaggio della base di supporto e montare quest'ultima (Figura A).
- Collegare il cavo del microtelefono e il cavo di collegamento al telefono (Figura B). Per l'assegnazione dei collegamenti, seguire le indicazioni del capitolo "[Collegamento di Aastra 5380ip](#)", pagina 108 o "[Collegamento di Aastra 5380](#)", pagina 108.
- Inserire il telefono in posizione orizzontale nella base di supporto (Figura C-1) e spingere verso il basso (Figura C-2).
- Spingere all'esterno le tacche di fermo del microtelefono (Figura da D-1 a D-3).
- Agganciare il microtelefono.

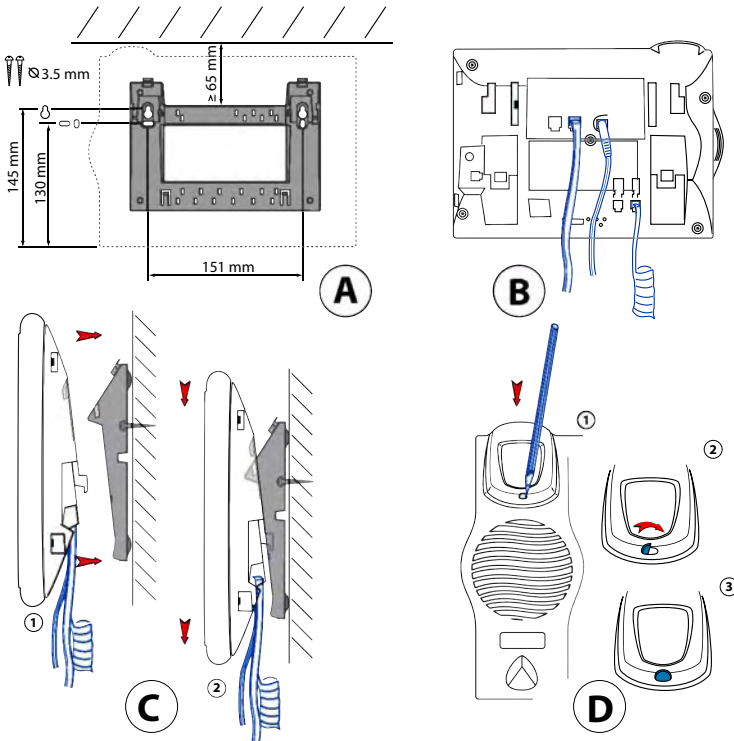

■ Smontaggio

Apparecchio da tavolo:

- Allentare e rimuovere il cavo di collegamento.
- Estrarre con cautela la base di supporto in senso opposto.

Apparecchio da tavolo:

- Spingere con cautela il telefono verso l'alto dalla base di supporto.
- Allentare e rimuovere il cavo di collegamento.

Collegamento di Aastra 5380

■ Collegamenti



Collegamento telefonico



Collegamento microtelefono



Collegamento cuffia



Collegare il modulo di tastiera di estensione Aastra M530/M535 o l'alimentazione

■ Collegamento del telefono al sistema







- Inserire il connettore del cavo di linea sulla base del telefono, nella presa con il simbolo del telefono.
- Solo montaggio su tavolo: Far passare il cavo attraverso una delle guide sulla base di supporto per evitare trazioni.
- Inserire l'altra estremità del cavo nella presa telefonica.
- Impostare l'interruttore di selezione del canale sul fondo del telefono. Rivolgersi al proprio gestore di sistema per maggiori informazioni.

■ Registrazione del telefono

Per poter registrare il portatile nel sistema, è necessario che l'amministratore abbia predisposto il sistema.

Collegamento di Aastra 5380ip

■ Collegamenti

-  LAN Collegare alla rete IP
-  PC X Collegare un PC (se necessario)
-  Collegamento microtelefono
-  Collegamento cuffia
-  Collegamento alimentazione
-  Collegare il modulo di tastiera di estensione Aastra M530/M535

Nota:

L'indirizzamento IP e la messa in funzione del telefono vengono eseguiti dal gestore del sistema. Gli indirizzi IP nonché ulteriori informazioni relative all'apparecchio sono disponibili tramite la modalità impostazione.



■ Collegamento del telefono alla LAN

Questo telefono comunica attraverso lo stesso collegamento del PC (rete IP / LAN). Pertanto non occorre un collegamento telefonico speciale. Rivolgersi al gestore del sistema in caso di dubbi durante il collegamento del telefono.

- Collegare il cavo di collegamento LAN (non fornito in dotazione) ad una presa LAN.
- Inserire il connettore libero del cavo nella presa LAN sul fondo del telefono.
- Solo montaggio su tavolo: Far passare il cavo attraverso una delle guide sulla base di supporto per evitare trazioni.

■ Collegamento del PC alla LAN

Se necessario, è possibile collegare al telefono il PC o un altro apparecchio LAN, ad esempio una stampante.

- Collegare il cavo di collegamento LAN (non fornito in dotazione) al collegamento di rete del PC.
- Inserire il connettore libero del cavo nella presa PC sul fondo del telefono.
- Solo montaggio su tavolo: Far passare il cavo attraverso una delle guide sulla base di supporto per evitare trazioni.

■ Collegamento dell'alimentazione di corrente

Se la LAN supporta il Power-Over-Ethernet (PoE), il telefono viene alimentato dal cavo di collegamento LAN e non è necessario l'alimentatore.

Se la LAN non supporta PoE o è stato attivato uno switch fra LAN e telefono che non supporta il PoE, è necessario l'alimentatore opzionale disponibile in commercio per alimentare il telefono.

Nota:

Utilizzare solo l'alimentatore originale opzionale disponibile in commercio.

- Inserire il connettore circolare del cavo di corrente sul fondo del telefono nell'apposita presa.
- Solo montaggio su tavolo: Far passare il cavo attraverso una delle guide sulla base di supporto per evitare trazioni.
- Collegare l'alimentazione alla rete.

■ Registrazione del telefono

Per poter utilizzare il telefono con il sistema, è necessario che l'amministratore abbia registrato il telefono sul sistema.

Modulo di tastiera di estensione Aastra M530/M535 (opzionale)

È possibile collegare al telefono un numero max. di 3 moduli di tastiera di estensione Aastra M530 con 20 tasti configurabili ciascuno o max. 3 moduli di tastiera di estensione Aastra M535^[a] con 3 x 15 tasti configurabili ciascuno. Aastra M530 e Aastra M535 possono essere combinati a piacere. Tutti i tasti dispongono di LED per la segnalazione ottica.

■ Collegamenti

IN

Collegare il modulo di tastiera di estensione Aastra M530/M535

OUT

Collegamento di altri moduli di tastiera di estensione Aastra M530/M535 (simbolo su Aastra M530)



Collegamento di altri moduli di tastiera di estensione Aastra M530/M535 o dell'alimentazione (simbolo su Aastra M535)

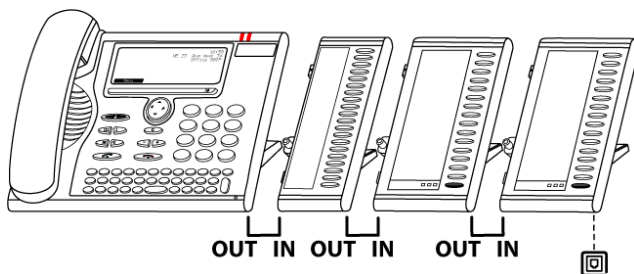

■ Collegare il modulo di tastiera di estensione Aastra M530/M535

Nota:

Disconnettere sempre il telefono dall'alimentazione prima di connettere / sconnettere un modulo di tastiera di estensione Aastra M530/M535.

- Estrarre il cavo telefonico dalla presa della base del telefono.
- Fissare il modulo di tastiera di estensione Aastra M530/M535 a destra del telefono secondo le istruzioni di montaggio, fino a sentire lo scatto di arresto.
- Inserire il cavo di collegamento nella presa alla base del telefono e del modulo di tastiera di estensione Aastra M530/M535.
- Fare passare il cavo di collegamento attraverso l'apposita scanalatura alla base del modulo di tastiera di estensione Aastra M530/M535 per evitare trazioni.
- Inserire nuovamente il cavo telefonico nella presa della base del telefono. A questo punto è possibile utilizzare il modulo di tastiera Aastra M530/M535.
- A seconda del tipo di alimentazione, possono essere necessari alimentatori aggiuntivi per i moduli di tastiera di estensione in uso. In caso di alimentazione insufficiente, viene visualiz-

zato un messaggio corrispondente sul display. Rivolgersi al proprio gestore di sistema per maggiori informazioni.

- Procedere a buon senso quando è necessario collegare altri moduli di tastiera di estensione Aastra M530/M535 (massimo 3).

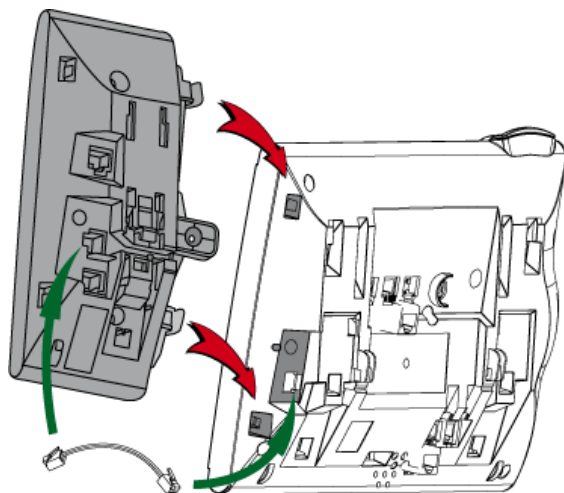

Inserire i cartellini nel modulo di tastiera di estensione Aastra M530

I cartellini per i tasti configurabili sono disponibili sul sito <http://www.aastra.com/docfinder> in formato elettronico. In essi è possibile compilare i campi direttamente sul PC e stamparli successivamente.

- Compilare e stampare e ritagliare i cartellini sul PC ("Adattamento pagina per la stampa: nessuno").
- Rimuovere con cautela la copertura trasparente di lato ai Tasti Configurabili.
- Inserire i cartellini nella parte bassa di lato ai tasti configurabili.
- Riapplicare con cautela la copertura trasparente.

A

Aastra M535 (posto operatore)	89
Accesso al menu	22
Addebiti	11, 35, 51
Aggiunta e impostazione della linea posto operatore	92
Annuncio	76
annuncio ad un membro del Team	59
Anomalie di funzionamento	101
Apparecchio da tavolo	106
Attivazione dell'annuncio	34
Attivazione della supplenza sul posto operatore	98
Attivazione delle chiamate tramite tasto di linea (posto operatore)	95
Attivazione/disattivazione della chiamata discreta	54
Attivazione/disattivazione di DTMF (selezione multifrequenza)	50
Attivazione/disattivazione tramite comando a distanza (posto operatore)	99
Audio	66
Auricolare	15
Avvio delle chiamate tramite tasto personale (posto operatore)	95
Avviso di ch. in coda	76
Avviso di chiamata in coda ad utente interno	32

B

Bloccare	45
----------	----

C

Cambio di linea	62
Cambio di linea attiva (posto operatore)	96
Cancellazione del tasto	84
Cancellazione del tasto di linea	93
Cancellazione di una voce dell'agenda	78
Caratteristiche di chiamata	67
Cartellini	3, 112
Cercapersone	52
Cercapersone (Pager)	52
Chiamata privata con PIN	35
CLIR	54
Coascolto	13
Coda di attesa (posto operatore)	90
Codici funzione	87
Collegamenti	108, 110
Collegamenti IP	108
Collegamento del PC alla LAN	109
Collegamento del telefono al sistema	108
Collegamento del telefono IP alla LAN	109

Collegamento dell'alimentazione di corrente	110
Collegare	38
Collegare il modulo di tastiera di estensione	111
Collegare il telefono	108
Comandi funzione	87
Come muovere l'indicatore d'inserimento	21
Condizioni ambientali	6
Conferenza	37
Configurare il sistema Voice Mail	79
Configurazione dei tasti	80
Configurazione dei Tasti Linea	85
Configurazione della selezione multifrequenza (DTMF)	72
Contenuto della fornitura	104
Contrasto del display DKBM	65
Contrasto display	64
Correzione dell'inserimento	21
Creazione di nuova voce della rubrica	77
Cuffia Bluetooth®	70

D

Destinazione d'uso	7
Deviare su	76
Deviazione condizionata di chiamata	42
Deviazione di chiamata	41, 43, 44
Deviazione su informazione	44
Deviazione su Voice Mail	43
Dipendenza dal sistema	102
Dipendenza dal software	102
Dipendenze dal sistema e dal software	8
Display	17, 64
Display (posto operatore)	90
Dispositivi per conferenza Bluetooth®	70
Disposizioni della licenza GNU	102
DTMF (Selezione multifrequenza)	72
Durata della conversazione	11

E

Effettuare una chiamata ad un collega del team	58
Effettuare una chiamata con un altro apparecchio	51
Elementi di comando	2
Esclusione del Microfono	14
Esecuzione di chiamate da un sistema a due ditte (posto operatore)	98
Esecuzione di chiamate tramite il Tasto Linea	61

F

Formulazione di funzioni	87
Funzionamento Bluetooth®	70
Funzioni comfort per telefonare in modo efficiente	24

G	
Gestione all'interno del team	58
Gestione dell'assenza	40
Guasto	101
Guida menu	22
Guida utente	16
I	
Identifica (MCID - Malicious Call Identification) ..	55
Identificazione delle chiamate maliziose	55
Illuminazione	64
Impianto cercapersone	52
Impostazione delle caratteristiche di chiamata ..	66
Impostazione posto operatore	92
Impostazioni del display	64
Impostazioni IP locali	75
Inclusione	76
Info documenti	8
Informazioni per l'utente	7
Informazioni relative al posto operatore	89
Installazione	103
Instradamento personalizzato	55
Intensità retroilluminazione	64
Intensità retroilluminazione DKBM	65
invio di messaggi di testo	48
L	
LED	2, 23, 82
LED (posto operatore)	90
LED di segnalazione	4
lettura dei messaggi di testo	49
Lista Chiamate	28, 29
M	
Maiuscole e minuscole	21
Manutenzione	6
MCID	55
Melodia	67
Memorizzare funzione sul tasto	82
Memorizzazione del partner di un team su un tasto	83
Messa in funzione	103
Messaggio di saluto personale	79
Microfono Viva-voce	2
Modalità di selezione DTMF	50
Modifica di una voce dell'Agenda	78
Modifica PIN	73
Modo Testo	21
Modulo di tastiera di estensione Office DKBM ..	105
Modulo di tastiera di estensione Office KBM ..	105
Modulo di tastiera di estensione Office KBM/DKBM	110
Montaggio a parete	107
Montaggio del telefono	106
N	
Norme di sicurezza	6
Not configured	101
O	
Opzioni	104
P	
Parcheggiare	39
Parcheggiare la chiamata sul tasto di linea (posto operatore)	96
Parcheggio di un interlocutore sul Tasto Linea ..	62
Per attivare il modo auricolare	69
Per memorizzare il numero telefonico sul tasto configurabile	81
Per regolare il volume	66
Per rispondere alla chiamata	11
PoE	110
Posizionamento del telefono	106
Posto operatore	88
Premere il tasto	18
Protezione	76
Protezione dalle chiamate	76
R	
Regis.agenda	26, 27
Registrazione del telefono	108
Registrazione del telefono IP	110
Regolazione del volume	66
Ricerca tramite l'impianto cercapersone	52
Ricezione dell'annuncio	34
Rich. alternata	37
Richiamata durante la conversazione	36
Richiesta di prenotazione automatica	31
Rifiutare	47
Rifiutare chiamata durante la fase di chiamata ..	47
Ring Alone	56
Ripetizione della selezione	13, 29
Ripristinare le funzioni attive	23
Rispondere alla chiamata sul tasto personale (posto operatore)	94
Risposta ad un avviso di chiamata in coda	33
Risposta ad una chiamata sul tasto di linea (posto operatore)	94
Risposta ad una chiamata sul Tasto Linea	61
Risposta alla chiamata del cercapersone	52
Risposta alla prenotazione automatica	32
Risposta alla suoneria centralizzata	53
Risposta alle chiamate da un sistema per due ditte (posto operatore)	98

Risposta per assente	49	Tasto Ripetizione	3
Ritmo suoneria	67	Tasto Team	83
S		Telecomando	57
Sblocco	46	Telefonare	10
Segnali	23	Telefonare con il posto operatore	94
Selettore di linea	60	Telefonate con la cuffia	15
Selezione	10	Testo del display per lo stato di riposo	74
Selezione con il Tasto Fox	30	Trasferimento	47
Selezione con la ripetizione della selezione	29	Trasferimento di chiamata	38
Selezione con numero telefonico	12	Trasferimento di linea urbana (posto operatore)	97
Selezione con Tasto Configurabile	30	Trasferimento durante la fase di chiamata	47
Selezione da lista chiamate risposte	29	Trying to register	101
Selezione da lista chiamate senza risposta	28	U	
Selezione da rubrica	26	Utilizzo dei numeri dalla lista chiamate nell'agenda	78
Selezione da rubriche esterne	27	Utilizzo del contatto alla lista chiamate nell'agenda	78
Selezione lingua	72	Utilizzo del Tasto Team	58
Selezione multifrequenza (DTMF)	50, 72	Utilizzo modulo di tastiera di estensione	18
Selezione nominativa	25	V	
Si conclude la conversazione	11	Viva voce automatico	68
Simboli del Display	4	Viva-voce	14, 68
Simboli del display (modulo tastiera di espansione Office DKBM)	5	Voice Mail	43
Simboli del display (posto operatore)	90	Volume chiamata	67
Sistema di comunicazione	75	Volume tono d'avviso	67
Smaltimento	6		
Smontaggio	108		
Software Open-Source	102		
soppressione del numero utente	54		
Spostarsi con il tasto di spostamento	22		
Supplenza di un collega del team	59		
T			
Tasti Configurabili	3		
Tasti di linea (posto operatore)	89		
Tasti Linea	60		
Tasti numerici	2, 19		
Tasti Regolazione	3		
Tastiera alfanumerica	2, 20		
Tasto Agenda	3		
Tasto Altoparlante	3		
Tasto Assenza	3, 40		
Tasto Conversazione	3		
Tasto di commutazione	4		
Tasto di correzione	2		
Tasto di spostamento	2		
Tasto Fine	3		
Tasto Fox	3, 18		
Tasto funzione	82		
Tasto Microfono	3		
Tasto numero	81		
Tasto personale (posto operatore)	90		

Dichiarazione di conformità

Con la presente Aastra Technologies Limited dichiara che gli apparecchi Ascotel® e Ascotel® IntelliGate® compresi i loro accessori sono conformi ai requisiti fondamentali e alle altre disposizioni rilevanti della direttiva 1999/5/CE.

Il testo completo della dichiarazione di conformità e ogni altra documentazione relativa a questo apparecchio e ai sistemi di telecomunicazioni Ascotel® e Ascotel® IntelliGate® sono presenti all'indirizzo:

www.aastra.com/docfinder

Ascotel® e IntelliGate® sono marchi registrati di Aastra.
Con riserva di verifica delle possibilità di fornitura e di modifiche tecniche.
Copyright © Aastra Technologies Limited

